

Vægtangivelser

| | |
|--|-----------|
| Driftsvægt | 2608 kg |
| Yderligere vægt for førerkabine med varmeapparat | 2477 kg |
| Yderligere vægt for førerkabine med HVAC | -118 kg |
| Jordtryk med gummilarvband | 28.90 kPa |

Motor

| | |
|--|--------------------------|
| Type / model | Kubota / D1105-E4B-BCZ-1 |
| Brændstof | Diesel |
| Antal cylindere | 3 |
| Slagvolumen | 1123 cm ³ |
| Maximum NET power (ISO 9249) | 15.4 kW |
| Maksimalt NETTO-drejningsmoment (ISO 9249) | 71.2 Nm |

Ydeevne

| | |
|----------------------------------|----------|
| Gravestyrke, skovlarm (ISO 6015) | 15690 N |
| Gravestyrke, skovl (ISO 6015) | 23720 N |
| Trækstangens kraft | 29080 N |
| Kørehastighed, lav | 2.5 km/h |
| Kørehastighed, høj | 4.3 km/h |

Hydrauliksystem

| | |
|--|--|
| Pumpetype | Dobbeltafgangs stempelpumpe med variabel slagvolumen og gearpumper |
| Kapacitet for stempelpumpe | 87.00 L/min |
| Hjælpeflow | 50.00 L/min |
| Systemets overløbstryk for hjælpe kredsløb | 180.00 bar |

Rotationssystem

| | |
|------------------------|---------|
| Udliggersving, venstre | 60° |
| Udliggersving, højre | 60° |
| Drejehastighed | 9.3 RPM |

Væskekapacitet

| | |
|------------------------------|---------|
| Kølesystem | 4.30 L |
| Motorsmøring plus oliefilter | 3.60 L |
| Brændstoftank | 34.40 L |
| Hydrauliktank | 10.20 L |
| Hydrauliksystem | 23.00 L |

Miljø

| | |
|--|-----------------------|
| Støjniveau LpA (EU-direktiv 2006/42/EF) | 80 dB(A) |
| Støjniveau LWA (EU-direktiv 2000/14/EF) | 93 dB(A) |
| Vibration af hele karosseriet (ISO 2631-1) | 0.11 ms ⁻² |
| Vibration af hånd/arm (ISO 5349-1) | 0.50 ms ⁻² |

Hovedfunktioner

| | |
|---|---|
| 1500 mm dozerblad | Holder til fedtpistol |
| 250 mm gummilarvband | Horn |
| Justerbar dobbeltrettet hjælpehydraulik (AUX1) med lynkoblinger | Proportional fingerstyret hjælpehydraulik og forskudt hydraulikstyring af udliggersving |
| Batterifrakobling | Sikkerhedssele med rullemekanisme |
| Flydestilling for skær | Sæde med høj ryg |
| Klargjort til klemme | TOPS/ROPS/FOPS-baldakin* 1 |
| Kontrolkonsollåse | To-hastighedskørsel med automatisk skiftfunktion |
| Kopholder | Firepunkters nedbinding af overbygning |
| Motor-/hydraulikmonitor med nedlukning | Arbejdslys (udligger) |
| Foldable and ergonomic pedals | Vandudskiller |
| Advarselsalarm for fuld brændstoftank | Garanti: 12 måneder eller 2.000 timer (efter, hvad der forekommer først) |

1. ROPS (dvs. Roll Over Protective Structure) – opfylder kravene i ISO 3471. TOPS (Tip Over Protective Structure) – Opfylder kravene iht. ISO 12117. FOPS (Falling Objects Protective Structure) - opfylder kravene i ISO 3449.

Arbejdsområde

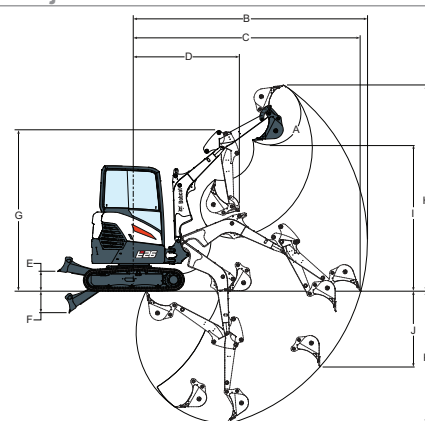

| | | | |
|------|-----------|------|-----------|
| (A) | 185° | (G) | 3246.0 mm |
| (B) | 4678.0 mm | (H) | 4272.0 mm |
| (B*) | 4966.0 mm | (H*) | 4473.0 mm |
| (C) | 4553.0 mm | (I) | 3057.0 mm |
| (C*) | 4850.0 mm | (I*) | 3258.0 mm |
| (D) | 2132.0 mm | (J) | 1809.0 mm |
| (D*) | 2135.0 mm | (J*) | 2078.0 mm |
| (E) | 385.0 mm | (K) | 2582.0 mm |
| (F) | 315.0 mm | (K*) | 2890.0 mm |

Mål

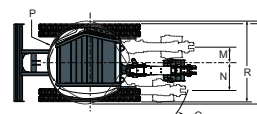
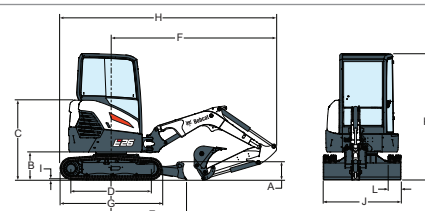

| | | | |
|-----|-----------|------|-----------|
| (A) | 319.0 mm | (K) | 2438.0 mm |
| (B) | 539.0 mm | (L) | 250.0 mm |
| (C) | 1540.0 mm | (M) | 580.0 mm |
| (D) | 1543.0 mm | (N) | 705.0 mm |
| (E) | 1462.0 mm | (O) | 1755.0 mm |
| (F) | 3192.0 mm | (P) | 820.0 mm |
| (G) | 1965.0 mm | (P*) | 840.0 mm |
| (H) | 4174.0 mm | (Q) | 1741.0 mm |
| (I) | 21.0 mm | (R) | 1616.0 mm |
| (J) | 1500.0 mm | | |

Tilbehør

| | |
|---|---|
| Primær hjælpehydraulik på arm | Direkte-til-tank-AUX1-linje |
| Sekundær hjælpehydraulik | Brandslukker |
| AM/FM-stereoradio med MP3 | Nøglefri tænding |
| Ekstra lamper (2+1) | Klac D- og MS03-kobling |
| Automatisk tomgang | Spejle i venstre og højre side |
| Rotorende blinklys | Sæt til særlige anvendelsesformål |
| Anordning til objekthåndtering (sikkerhedsventiler + anordningen til advarsel om overbelastning + løfteøje) | Justerbart sæde |
| Drænkasse-linje | TOPS/ TOPS/ROPS- førerkabine med varmeapparat |
| Justerbart sæde med Dlx-stof | Kørselsalarm |