

Vægtangivelser

Driftsvægt	8540 kg
Yderligere vægt for stållarvebånd	112 kg
Yderligere vægt for lang skovlarm	60 kg
Yderligere vægt ved drejelig udligger	495 kg
Jordtryk med gummi-/stållarvefodder	38.20/38.40

Motor

Type / model	Yanmar / 4TNV98C-VDB8
Brændstof	Diesel
Antal cylindere	4
Slagvolumen	3319 cm ³
Maximum NET power (ISO 9249)	44.3 kW
Maksimalt NETTO-drejningsmoment (ISO 9249)	241.0 Nm

Ydeevne

Gravestyrke, skovlarm (ISO 6015)	43900 N
Gravestyrke, lang skovlarm (ISO 6015)	36600 N
Gravestyrke, skovl (ISO 6015)	64700 N
Trækstangens kraft	64700 N
Kørehastighed, lav	2.7 km/h
Kørehastighed, høj	4.7 km/h

Hydrauliksystem

Pumpetype	En motordrevet tandem, aksial stempelpumpe og én motordrevet tandhjulspumpe
Kapacitet for stempelpumpe	151.00 L/min
Hjælpeflow	95.00 L/min
Systemets overløbstryk for hjælpe kredsløb	250.00 bar
Hjælpehydraulik overløbstryk	210.0 bar
Overløbstryk for implementeret kredsløb	295.0 bar

Rotationssystem

Udliggersving, venstre	70°
Udliggersving, højre	55°
Drejehastighed	9.5 RPM

Væskekapacitet

Kølesystem	10.00 L
Motorsmøring plus oliefilter	10.20 L
Brændstoftank	110.00 L
Hydrauliktank	87.00 L
Hydrauliksystem	148.00 L

Miljø

Støjniveau LpA (EU-direktiv 2006/42/EF)	71 dB(A)
Støjniveau LWA (EU-direktiv 2000/14/EF)	98 dB(A)
Vibration af hele karosseriet (ISO 2631-1)	0.32 ms ⁻²
Vibration af hånd/arm (ISO 5349-1)	0.82 ms ⁻²

Hovedfunktioner

2.300 mm dozerblad	Sikkerhedsventil for udligger og arm
450 mm gummlarvebånd	Ledningsnet til roterende blinklys
5,7 in LCD-skærm	Fuldt justerbar aircondition
Motor-/hydraulikmonitor med nedlukning	Advarselsanordning for overbelastning
Fingerstyret hjælpehydraulik	Solskærm
Kontrolkonsollåse	Venstre sidespejl
Hydrauliske joystickhåndtag	Elektrisk påfyldningspumpe
To-hastighedskørsel	Automatisk tomgang
Låsbart opbevaringsrum	Automatisk hastighedsskift
Horn	Hjælpehydraulik (1. og 2. kredsløb)
Arbejdslygter	Hjælpehydrauliklinjer på arm med lynkoblinger
Sikkerhedssele med rullemekanisme	Garanti: 12 måneder eller 2.000 timer (efter, hvad der forekommer først)
Justerbart sæde med høj ryg	Kørselsalarm
Konsoller med frem- og tilbagejusterbar forskydning	

Arbejdsområde

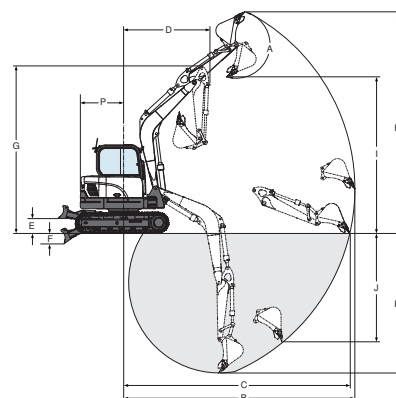

(A)	182°	(G)	5007.0 mm
(B)	6915.0 mm	(H)	6630.0 mm
(C)	7430.0 mm	(H*)	6980.0 mm
(B*)	6765.0 mm	(I)	4645.0 mm
(C*)	7295.0 mm	(I*)	4995.0 mm
(D)	2550.0 mm	(J)	3245.0 mm
(D*)	2635.0 mm	(J)	3755.0 mm
(E)	437.0 mm	(K)	4175.0 mm
(F)	304.0 mm	(K*)	4725.0 mm

Mål

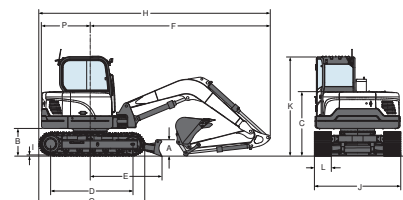

(A)	408.0 mm	(H)	6165.0 mm
(A**)	5891.0 mm	(H*)	6265.0 mm
(B)	735.0 mm	(I)	26.0 mm
(C)	1715.0 mm	(J)	2300.0 mm
(C**)	1361.0 mm	(K)	2640.0 mm
)		(L)	450.0 mm
(D)	2200.0 mm	(M)	704.0 mm
(D**)	4521.0 mm	(N)	837.0 mm
)		(O)	2550.0 mm
(E)	1910.0 mm	(P)	1300.0 mm
(E**)	2604.0 mm	(Q)	2166.0 mm
(E**)	2737.0 mm		
(F)	4785.0 mm		
(G)	2825.0 mm		

Tilbehør

Stållarvebånd	Lang skovlarm
Tredje hjælpehydrauliklinje (Clamshell rørføring)	