





### Teleskopforlænger

#### TILPASNINGSEVNE

- Forbedrer effektiviteten ved boring af dybe huller
- Innovativt design reducerer omstillingstiden
- Nem justering i tre højder
- Fås til S5, S6 og PA borene

### Effektivt skær

#### FORBEDRET PRODUKTIVITET

- Frisk snit ved hver rotation
- Tandholderne er vinklet til at føre jorden effektivt op på sneglevindingerne
- Jordsøgende skær
- Undgår tilstopning af skær

### Flade sneglevindingerne

#### EFFEKTIVITET

- Holder jorden på sneglevindingerne, når det tages op af hullet
- Høj effektivitet i forhold til mængden af fjernet jord og hastigheden på boreenheden

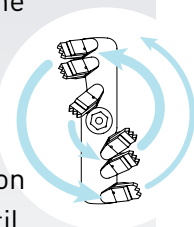

### Forlænger centerskær

#### NØJAGTIGHED

- Gør at boret holder sit centerskær præcist, når der bores i hårde jordbundsforhold
- Forbedrer produktiviteten på skrånende terræn
- Enkel montering



### Centerskæret

#### HÅRHEDER TIL FORSKELLIGE FORMÅL

- Jord, Tungsten, Tungsten konisk og Tungsten klippe
- Støbt konstruktion
- Nem montering



### Flade sneglevindinger

#### EFFEKTIVITET

- Teknologien ved jordbor
- Flade sneglevindinger holder jorden når boret løftes
- Den mest effektive forhold mellem mængden af jord der fjernes og hastigheden på boret

## SHOCK LOCK™ Tandlåsesystem



Patenteret design

LAD IKKE  
SLIDTÆNDERNE  
BLIVE I HULLET!

## SHOCK LOCK™ Tandlåsesystem

#### ENKELT OG SIKKERT

- Unikt for Auger Torque
- Mindsker chokpåvirkninger
- Forlænger levetiden på slidtanden
- Forhindrer tab af slidtænder
- Hurtig udskiftning af slidtænder
- Pålidelig teknologi med 100 % kundetilfredshedsgaranti.
- Internationale Patenter:
  - British Patent: 2404935
  - European Patent: 1507061
  - German Patent: 60 2004 009 250-9
  - Australian Patent: 2004203825
  - Canadian Patent: 2478443
  - US Patent: 7383901

# S2 BOR

MIKROGRAVEMASKINER  
750 kg - 1 ton

## AKSELMULIGHEDER



# SHOCK LOCK™ Tandlåsesystem

LAD IKKE SLIDTÆNDERNE  
BLIVE I HULLET!

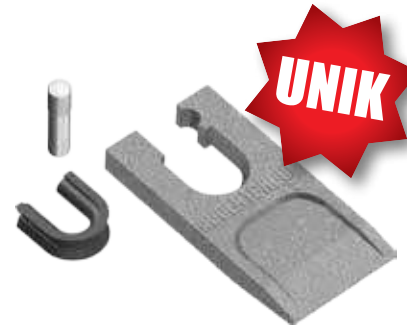

Med vores patenterede **Shock Lock™** tandlåsesystem er tab af slidtænder fortid. Ved brug af **Shock Lock™** låsepind og gummi i vores unikke **Shock Lock™** tandholder sikres slidtænderne mod stødpåvirkninger.

Udskiftning af slidte tænder gøres enkelt med **Shock Lock™** systemet. Du skal blot banke den gamle låsepind ud med en dorn og tanden vil glide ud af holderen. **Shock Lock™** tandlåsesystem betragtes som det bedste system på markedet. Du vil aldrig skulle bekymre dig om erstatning af tabte slidtænder.

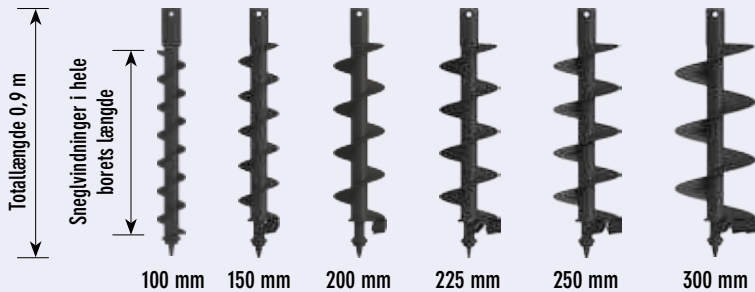

Boremaskine **1200**

Tekniske specifikationer på boremaskinen findes i boremaskine brochuren.

## SLIDDELE



S2/4 cent-  
erskær jord  
33-9203-KIT

S2/4 Shock Lock™  
skær jord  
33-9121-KIT

## ØVRIGE DELE



Pindbolt &  
ringsplit  
50 rund  
42-1055-KIT

S1/2/4 Shock Lock™  
tandholder  
33-1010

## SLIDDELE I FORHOLD TIL JORDBUNDSFORHOLDENE

### JORD (Shock Lock™)

Bruges til let jord, muldjord

# S4 BOR

**MINIGRAVEMASKINER 1 - 5 TONS, MINILÆSSERE,  
SKIDSTEER OP TIL 80 HP OG  
LASTBILKRANER OP TIL 9 TONS/METER**

## AKSELMULIGHEDER



## SHOCK LOCK™ Tandlåsesystem

**LAD IKKE  
SLIDTÆNDERNE  
BLIVE I HULLET!**



Med vores patenterede **Shock Lock™** tandlåsesystem er tab af slidtænder fortid. Ved brug af **Shock Lock™** låsepind og gummi i vores unikke **Shock Lock™** tandholder sikres slidtænderne mod stødpåvirkninger.

Udsiftning af slidte tænder gøres enkelt med **Shock Lock™** systemet. Du skal blot banke den gamle låsepind ud med en dorn og tanden vil glide ud af holderen. **Shock Lock™** tandlåsesystem betragtes som det bedste system på markedet. Du vil aldrig skulle bekymre dig om erstatning af tabte slidtænder.

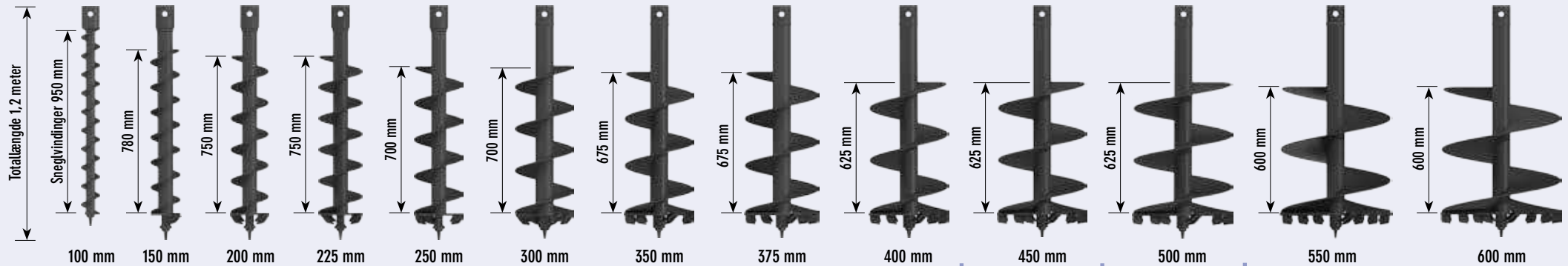

Boremaskine **X1500**  
Boremaskine **ML1500**

Boremaskine **X2000**  
Boremaskine **ML2000**

Boremaskine **X2500**  
Boremaskine **ML2500**

Boremaskine **3000MAX**  
Boremaskine **3000TC**

Boremaskine **3500MAX**

Boremaskine **4500MAX**

## SLIDDELE



S2/4  
jordcenterskær  
33-9203-KIT

S2/4 Shock Lock™  
jordskær  
33-9121-KIT

## SLIDDELE TUNGSTEN



S4  
centerskær  
tungsten flad  
33-9222-KIT

S4  
centerskær  
tungsten  
33-9204-KIT

S4  
centerskær  
konisk tungsten  
33-9212-KIT

S4 Shock Lock™  
skær tungsten flad  
33-9124-KIT

S4 Shock Lock™  
skær tungsten  
fladmejsel  
33-9123-KIT

S4 Shock Lock™  
skær tungsten  
33-9122-KIT

S4 Shock Lock™  
skær tungsten  
mejsel  
33-9125-KIT

## ØVRIGE DELE



Pindbolt &  
ringsplit  
65 rund  
30-0004-KIT

Pindbolt &  
ringsplit  
2" sekskant  
30-0003-KIT

S1/2/4 Shock Lock™  
tandholder  
33-1010

S4 forlænger  
centerskær  
33-4106-KIT

S4 holder til  
centerskær  
33-4102  
33-4105  
33-4110

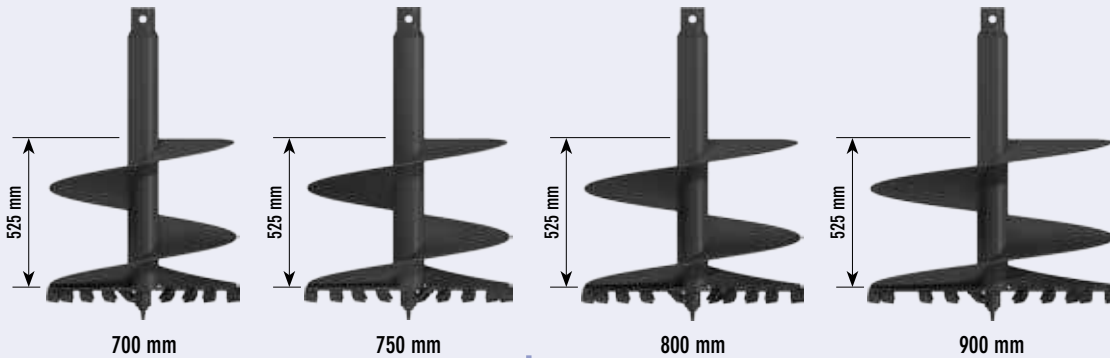

Alle de viste bor er med  
**Shock Lock™** tandholder.  
\*Totallængden er inkl.  
monterede sliddele.

## S4 FORLÆNGERE

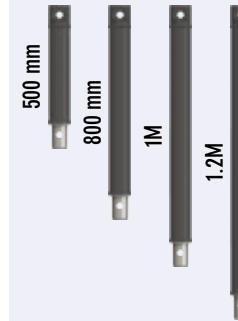

## SLIDDELE TIL FORSKELLIGE JORDBUNDSFORHOLD

### JORD (Shock Lock™)

Bruges til let jord, muldjord.

### TUNGSTEN FLAD (Shock Lock™)

Bruges til let jord såsom muld og sand, hvor sliddet ønskes reduceret.

### TUNGSTEN FLADMEJSEL (Shock Lock™)

Bruges sammen med tungstensfladskær. Kan med fordel anvendes når boremaskinen er monteret på minilæsser, lille Skidsteerlæsser eller minigravemaskine, hvor der børes i hård jord for at bryde overfladen og forbedre produktionen. Må kun monteres på den inderste tandholder ved centerskær, når tungstensfladskær er monteret i de øvrige tandholdere.

### TUNGSTEN (Shock Lock™)

Bruges til tør, hård eller leret jord, som kan være stenholdigt. Det perfekte all-round skær, hvis du ikke har kendskab til jordbundsforholdene.

### TUNGSTEN MEJSEL (Shock Lock™)

Bruges sammen med tungstensskær. Kan med fordel anvendes når boremaskinen er monteret på minilæsser, lille Skidsteerlæsser eller minigravemaskine, hvor der børes i hård jord for at bryde overfladen og forbedre produktionen. Må kun monteres på den inderste tandholder ved centerskær, når tungstensskær er monteret i de øvrige tandholdere.

### CENTERSKÆR KONISK

Bruges til krævende jordbundsforhold. Den stærkeste pilot.

# S5 BOR

**GRAVEMASKINER 4,5 - 8 TONS, TELESKOPLÆSSER, HIGH FLOW SKIDSTEERLÆSSERE, RENDEGRAVERE OG LASTBILKRANER FRA 9 - 18 T/METER**

## AKSELMULIGHEDER



75 mm kvadratisk



2.5" / 63,5 mm sekskant

## SHOCK LOCK™ Tandlås-system

**LAD IKKE  
SLIDTÆNDERNE  
BLIVE I HULLET!**



Med vores patenterede **Shock Lock™** tandlås-system er tab af slidtænder fortid. Ved brug af **Shock Lock™** låsepind og gummi i vores unikke **Shock Lock™** tandholder sikres slidtænderne mod stødpåvirkninger.

Udskiftning af slidte tænder gøres enkelt med **Shock Lock™** systemet. Du skal blot banke den gamle låsepind ud med en dorn og tanden vil glide ud af holderen. **Shock Lock™** tandlås-system betragtes som det bedste system på markedet. Du vil aldrig skulle bekymre dig om erstatning af tabte slidtænder.

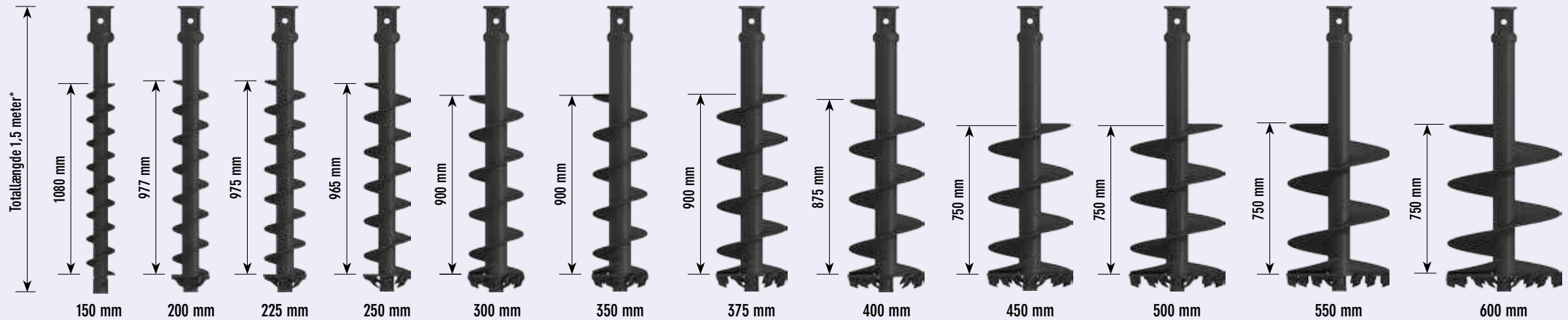

Boremaskine **5000**  
Boremaskine **5500MAX**

Boremaskine **5000TC**

Boremaskine **7000**  
Boremaskine **7000MAX**

Boremaskine **7000TC**

Boremaskine **8000MAX**

## SLIDDELE



S5/6  
centerskær jord  
33-9205-KIT

S5/6 Shock Lock™  
skær jord  
33-9126-KIT

## SLIDDELE TUNGSTEN



S5/6  
centerskær  
tungsten  
33-9206-KIT

S5/6 Shock Lock™  
skær tungsten  
33-9127-KIT

## SLIDDELE TUNGSTEN KLIPPE



S5/6  
centerskær  
tungsten klippe  
33-9207-KIT

S5/6  
skær tungsten  
klippe  
33-9107

## ØVRIGE DELE



Pindbolt &  
ringsplit  
57/75 kvadratisk  
30-0002-KIT

S5/6 Shock Lock™  
tandholder  
33-1011

S5/6 klippe  
tandholder  
33-1013

S5/6 holder til  
centerskær 1 3/4"  
sekskant  
33-4103

## SLIDDELE TIL FORSKELLIGE JORDBUNDSFORHOLD

### EARTH (Shock Lock™)

Bruges til let jord, muldjord.

### TUNGSTEN (Shock Lock™)

Bruges til tør, hård eller leret jord, som kan være stenholdigt. Det perfekte all-round skær, hvis du ikke har kendskab til jordbundsforholdene.

### KLIPPETÆNDER (Låsetap)

Bruges til meget hårdt underlag, som kalk, kridt og asfalt hvor der forventes stort slid. Mest effektivt på maskiner, hvor det er muligt at opnå et højt modtryk.

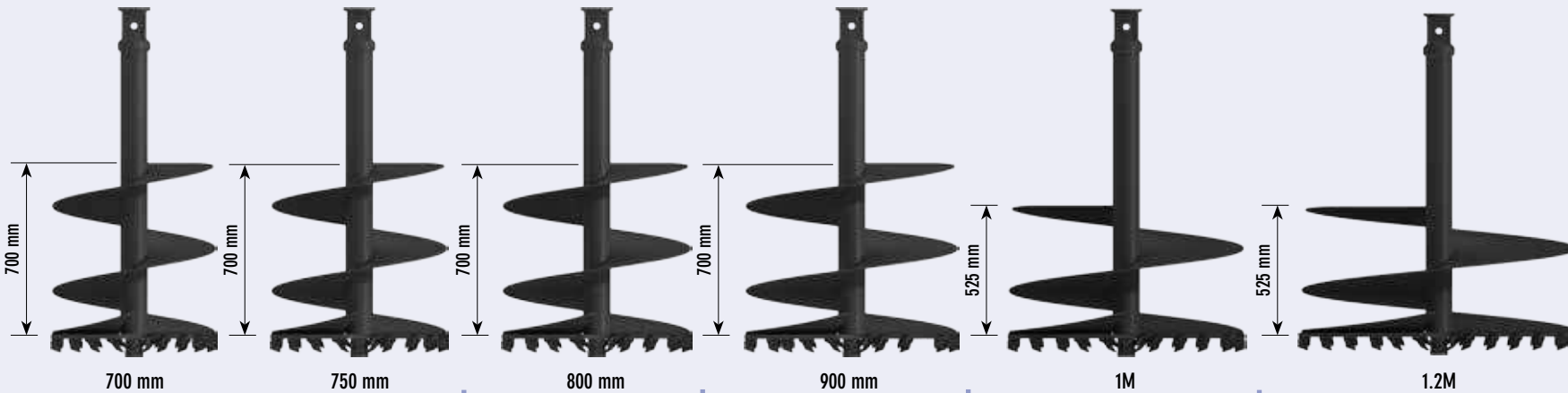

Alle de viste bor er med **Shock Lock™** tandholder. Ved brug af tungsten klippe skær, kræver det at boret er designet som et klippebor.

\*Totallængden er inkl. monterede sliddele.

Bor over 1 meter – specialordre op til 1,2 meter

For bor over 1 meter kontakt din Auger Torque forhandler for mere information.

## S5 FORLÆNGERE

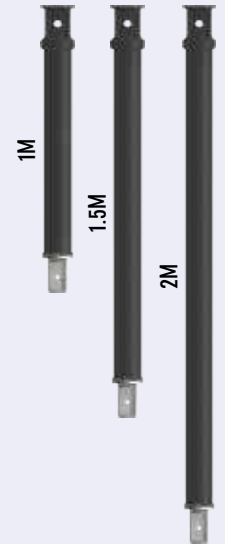

## S5 TELESKOPFORLÆNGER

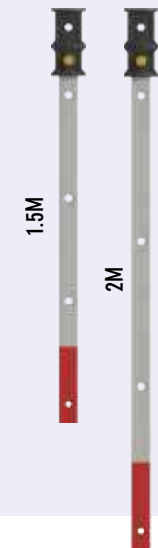

# S6 BOR

GRAVEMASKINER OG  
RENDEGRAVERE FRA 8 - 22 TONS

AKSELMULIGHEDER



75 mm  
kvadratisk

## SHOCK LOCK™ Tandlåsesystem

LAD IKKE  
SLIDTÆNDERNE  
BLIVE I HULLET!



Med vores patenterede **Shock Lock™** tandlåsesystem er tab af slidtænder fortid. Ved brug af **Shock Lock™** låsepind og gummi i vores unikke **Shock Lock™** tandholder sikres slidtænderne mod stødpåvirkninger.

Udskiftning af slidte tænder gøres enkelt med **Shock Lock™** systemet. Du skal blot banke den gamle låsepind ud med en dorn og tanden vil glide ud af holderen. **Shock Lock™** tandlåsesystem betragtes som det bedste system på markedet. Du vil aldrig skulle bekymre dig om erstatning af tabte slidtænder.

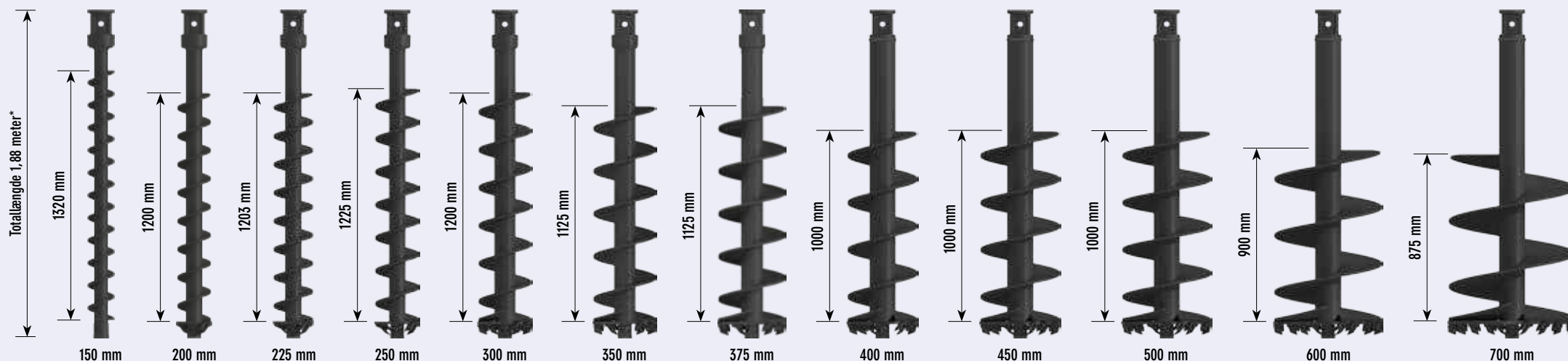

Boremaskine **10 000**

Boremaskine **12 000**

Boremaskine **12 000MAX**

Boremaskine **17 000MAX**

Boremaskine **15 000**

Boremaskine **15 000MAX**

Boremaskine **20 000MAX**

Boremaskine **25 000MAX**



## SLIDDELE



S5/6  
centerskær jord  
33-9205-KIT

S5/6 Shock Lock™  
skær jord  
33-9126-KIT

## SLIDDELE TUNGSTEN



S5/6  
centerskær  
tungsten  
33-9206-KIT

S5/6 Shock Lock™  
skær tungsten  
33-9127-KIT

## SLIDDELE TUNGSTEN KLIPPE



S5/6  
centerskær  
tungsten klippe  
33-9207-KIT

S5/6  
skær tungsten  
klippe  
33-9107

## ØVRIGE DELE



Pindbolt &  
ringsplit  
57/75 kvadratisk  
30-0002-KIT

S5/6 Shock Lock™  
tandholder  
33-1011

S5/6 klippe  
tandholder  
33-1013

S5/6 holder til  
centerskær 1 3/4"  
sekskant  
33-4103

## S6 FORLÆNGERE

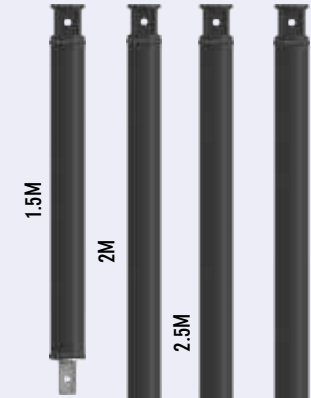

## S6 TELESKOPFORLÆNGER

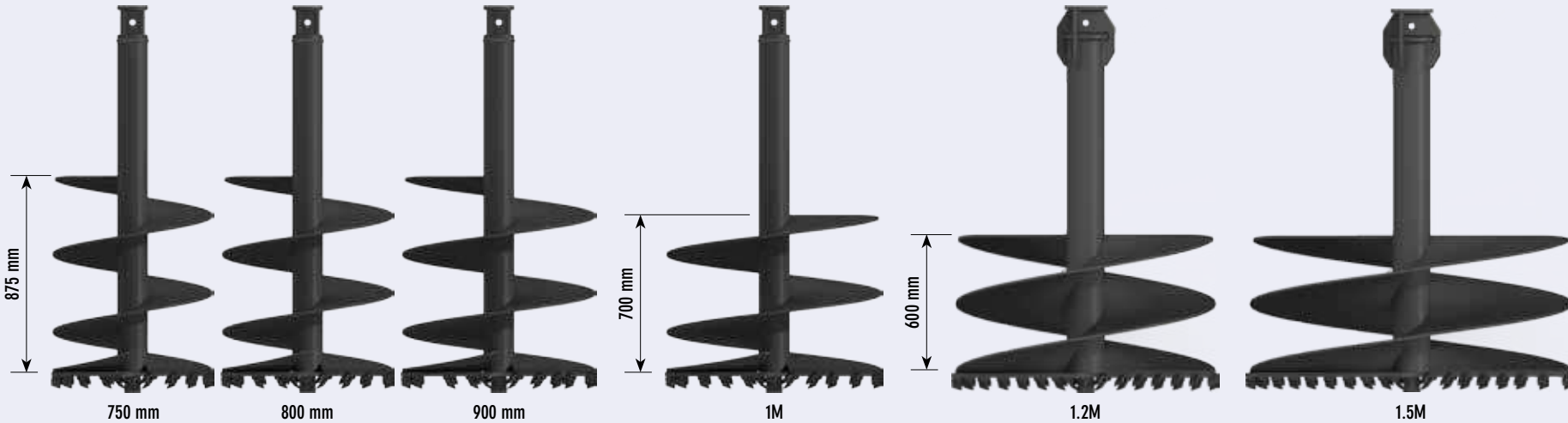

Alle de viste bor er med **Shock Lock™** tandholder. Ved brug af tungsten klippe skær, kræver det at boret er designet som et klippebor.

\*Totallængden er inkl. monterede sliddele.

## BOR MED STØRRE DIAMETER

Bor med større diameter og længde kan bestilles. Kontakt din Auger Torque forhandler for mere information.

## SLIDDELE TIL FORSKELLIGE JORDBUNDSFORHOLD

**EARTH (Shock Lock™)**  
Bruges til let jord, muldjord.

**TUNGSTEN (Shock Lock™)**  
Bruges til tør, hård eller leret jord, som kan være stenholdigt. Det perfekte all-round skær, hvis du ikke har kendskab til jordbundsforholdene.

## KLIPPETÆNDER (Låsetap)

Bruges til meget hårdt underlag, som kalk, kridt og asfalt hvor der forventes stort slid. Mest effektivt på maskiner, hvor det er muligt at opnå et højt modtryk.

# PA BOR

## GRAVEMASKINER 17 TIL 45 TONS

### AKSELMULIGHEDER



110 mm  
kvadratisk

100 og 130 mm kvadratisk  
alternativ udgangsaksel.

**PA borene fås som standard i 2,3 meter eller 3,3 meters længde. Oplys venligst længde ved bestilling.**



PA borene er vores Heavy-Duty serie og fås i 2,3 eller 3,3 meters længde som standard. Borene kan også fås med sneglvindinger hele vejen.

PA borene produceres standard op til 1,5 meter i diameter. PA borene kan leveres i op til 2,4 meter i diameter.

Kontakt din AugerTorque forhandler for mere information.

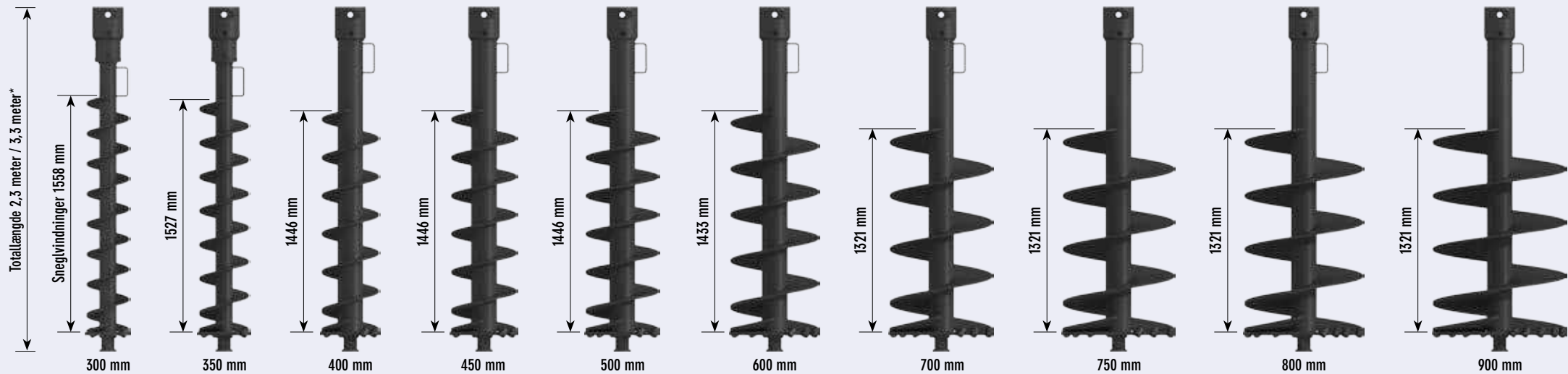

Boremaskine **30 000**

Boremaskine **30 000MAX**

Boremaskine **35 000MAX**

Boremaskine **40 000** (Borene starter ved en diameter på 700 mm) →

Boremaskine **42 000MAX**

Boremaskine **50 000MAX**

## SLIDDELE



PA  
Centerskær  
jord  
33-9208-KIT

PA  
Skær jord  
33-9108

## SLIDDELE TUNGSTEN KLIPPE



PA  
Centerskær  
tungsten  
klippe  
33-9209-KIT

33-9209-3  
33-9209-2  
33-9209-1

PA  
Skær tungsten  
klippe  
33-9109

PA centerskær tungsten klippe kan købes i separate sektioner eller som en hel enhed.

## ØVRIGE DELE



Pindbolt &  
ringsplit  
110 kvadratisk  
23-3900-KIT

PA klippe  
tandholder  
33-1012

PA  
holder til  
centerskær  
33-4104

\* Overall Length given includes the auger fitted with wear parts.

**For bor over 1,5 meter kontakt din Auger Torque forhandler for mere information.**

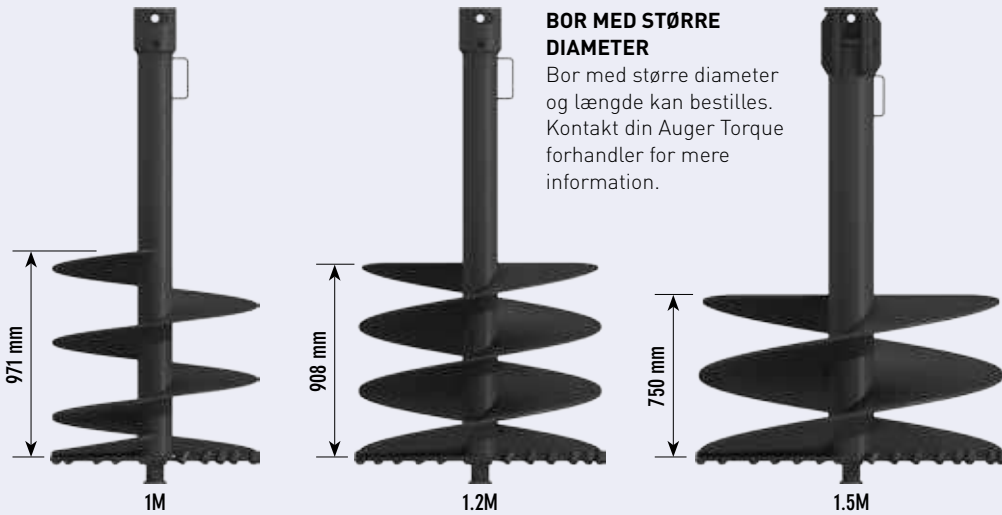

### BOR MED STØRRE DIAMETER

Bor med større diameter og længde kan bestilles. Kontakt din Auger Torque forhandler for mere information.

Bor over 1,5 meter – specialordre op til 2,2 meter

Bor over 1,5 meter – specialordre op til 1,8 meter

Bor over 1,5 meter – specialordre op til 2,4 meter

## PA FORLÆNGERE TELESKOPFORLÆNGERE

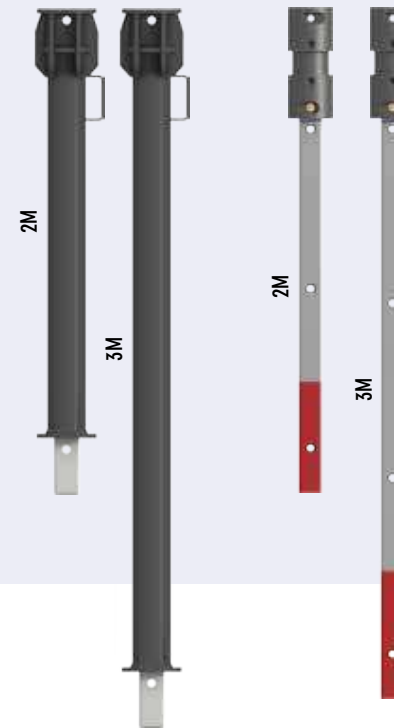

### SLIDDELE TIL FORSKILLIGE JORDBUNDSFORHOLD

**JORD (Låsetap)**  
Bruges til let jord, muldjord.

**KLIPPE TÆNDER (Låsetap)**  
Bruges til meget hårdt underlag, som kalk, kridt og asfalt hvor der forventes stort slid. Mest effektivt på maskiner, hvor det er muligt at opnå et højt modtryk.



## Auger Torque Europe Region

### Auger Torque Europe Ltd

Cheltenham - United Kingdom

Phone: +44 (0)1451 861 652 Fax: +44 (0)1451 861 660

Email: [sales@augertorque.com](mailto:sales@augertorque.com)

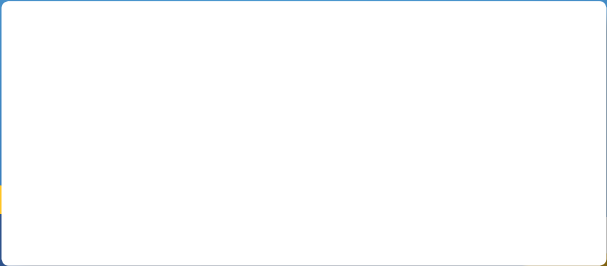

Produkter og specifikationerne kan ændres uden varsel.

Det er muligt at alle produkter ikke markedsføres i dit land.

AUGER TORQUE, SHOCK LOCK™, NDS™ og AUGER TORQUE LOGO er varemærker fra Auger Torque Europe Ltd © 2013 Auger Torque Europe Ltd. Alle rettigheder forbeholdes.

**ANKERLØKKEN  
DANMARK A/S**



Importør  
**Ankerløkken Danmark A/S**  
[www.ankerlokken.dk](http://www.ankerlokken.dk)

