



AUGER TORQUE EUROPE LTD

DANSK - VERSION 11.1



Fordele ved boremaskinerne

STØBTE ØRER

Standard på alle boreenheder. Et område som vi ved er meget udsat. Alle pindbolte er låst for ekstra sikkerhed, og gør det umuligt at adskille toppen fra ophænget.

SLANGER

Alle boremaskiner i str. 0,75 til 8,0 tons leveres standard med kvalitetslanger.

HYDRAULIKMOTOR AF HØJ KVALITET

Auger Torques enorme købekraft betyder, at vi har et tæt samarbejde med leverandører som f.eks. Eaton i USA, så vi kan udvikle de mest pålidelige og effektive motorer på markedet. Alle vores Eaton Motorer er produceret i USA.

PLANETGEAR

Drejningsmomentet forstærkes ved hjælp af det unikke planetgear fra Auger Torque. Gearsystemet øger hydraulikmotorens drejningsmoment effektivt og sikrer samtidig holdbarheden og pålideligheden, som du behøver.

NDS - FASTGJORT AKSEL

Unikt for Auger Torque, er vores NDS - Fastakse som er produceret i én helhed og samlet fra toppen og låses af boremaskinens gearhus. Dette design sikrer, at akslen aldrig vil falde ud, hvilket giver et mere sikkert arbejdsmiljø, ikke kun for brugeren, men også for de øvrige medarbejdere på pladsen - en **MUST-HAVE** funktion for et hvert sikkerhedsbevidst firma.

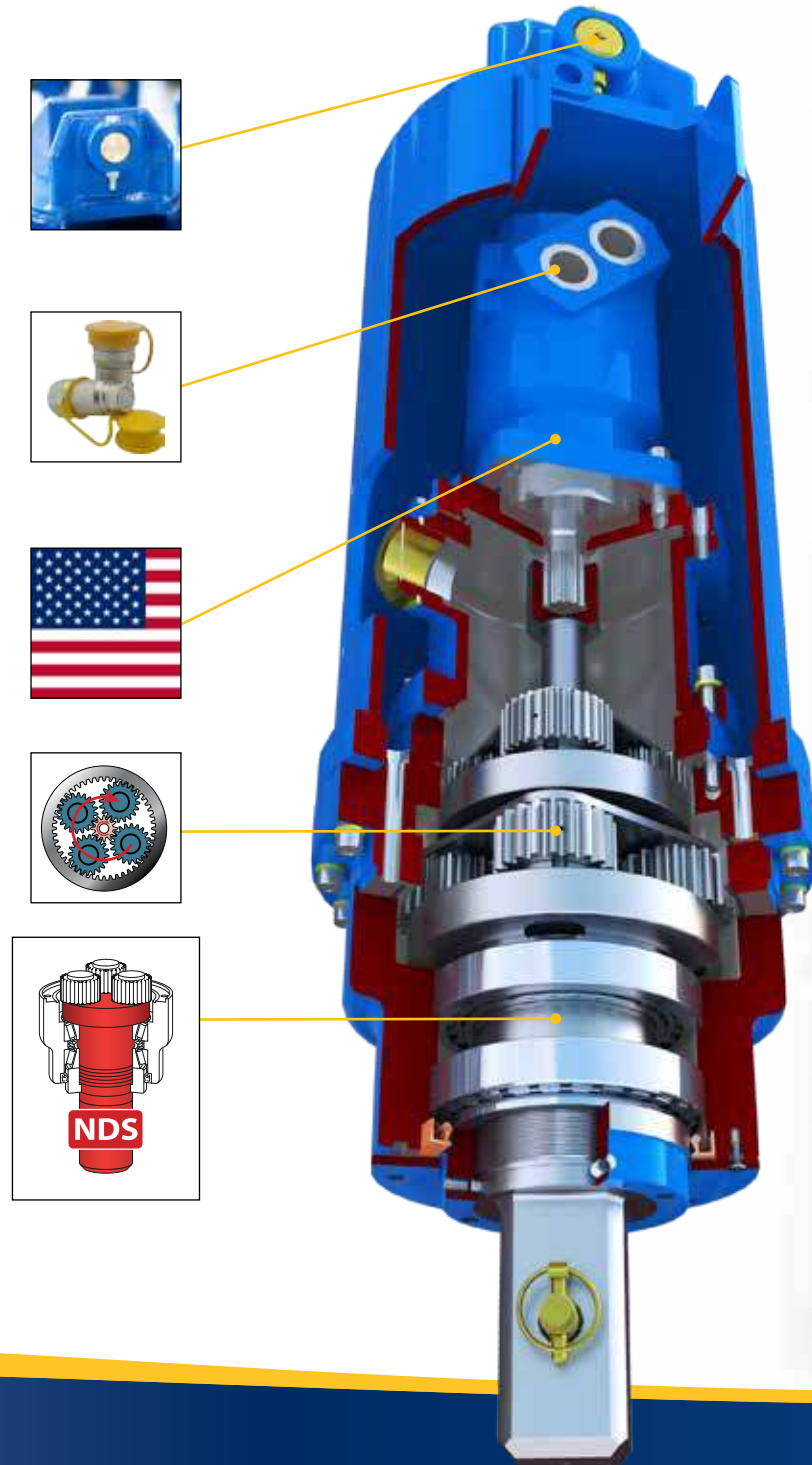



MIKROGRAVEMASKINER 750 kg TIL 1.000 kg

S2 BOR 100 til 300 mm diameter

Momentområde: 189-1,64Nm
 Olie trykområde: 30-185 Bar
 Olieflowområde: 15-32 lpm
 Rotationshastighed: 38-81 rpm

Enhedshøjde: 450 mm
 Enhedsdiameter: 168 mm
 Enhedsvægt: 35 kg
 Udgangsaksel: 50 mm Rund Stihl

Bor med Stihl eller 50 mm opsætning kan anvendes på 1200 jordbormaskinen.



50 mm Rund Stihl kobling

VEJLENDENDE BOREDYBDER*

BOR DIA (mm)	DRILLING DEPTH METRES**	
	LET	MELLEM
100	0,9 m	0,9 m
150	↓	↓
200	↓	↓
225	0,9 m	0,9 m
250	0,9 m	0,9 m
300	0,9 m	0,9 m

* Diagrammerne er vejledende. De oplyste data for boreddybder kan variere.

** De viste data er opnået under kontrollerede forhold af Auger Torque. Auger Torque kan ikke garantere, at disse forhold kan gentages, og kan derfor ikke drages til ansvar, hvis de oplyste værdier ikke kan opnås.

***Specifikationerne i denne brochure kan ændres uden varsel. For yderligere oplysninger kontakt din Auger Torque forhandler.

OVERSIGT JORDBOR

Alle tekniske detaljer på jordbor, forlængere og sliddele forefindes i jordborsspecifikationsbrochuren.

S2 BOR

Auger Torques S2 bor er med lav sneghældning i hele borets længde for effektiv fjernelse af jord. Borene er monteret med jordtænder og jordpilot.

Fås i følgende størrelser:

100 mm	200 mm	250 mm
150 mm	225 mm	300 mm

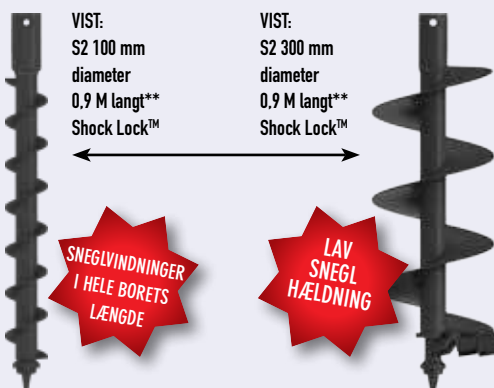

SHOCK LOCK™ Tandløsesystem

Lad ikke slidtænderne blive i huller!



UNIQUE

** Borets længde er inklusiv slidtænder.



IDEEL TIL HEGNSOPSÆTNING

1200 boremaskinen er Auger Torques mindste model. Dens kompakte størrelse, robuste konstruktion og styrken til at drive bor op til 300 mm, gør den meget populær i hegnbranchen.

MIKROGRAVEMASKINER 750 kg - 1.000 kg



X1500
Earth Drill

MINIGRAVEMASKINER 1 TIL 2 TONS

S4 BOR 100 til 400 mm diameter

Momentområde: 511-1.496 Nm
Olie trykområde: 70-205 Bar
Olieflowområde: 20-45 lpm
Rotationshastighed: 44-98 rpm

Enhedshøjde: 585 mm
Enhedsdiameter: 200 mm
Enhedsvægt: 46 kg
Mulige ophæng: Enkeltstiftophæng
Dobbeltstiftophæng
Hurtigskiftophæng

Udgangsaksel: 65 mm Rund
Udgangsaksel alt: 2" Sekskant
57 mm Kvadratisk



Enkeltstiftophæng



Dobbeltstiftophæng



Hurtigskiftophæng



65 mm Rund



2" Sekskant



57 mm Kvadratisk



X2000
Earth Drill

MINIGRAVEMASKINER 1 TIL 2,5 TONS

S4 BOR 100 til 450 mm diameter

Momentområde: 639-2.190 Nm
Olie trykområde: 70-240 Bar
Olieflowområde: 25-57 lpm
Rotationshastighed: 43-99 rpm

Enhedshøjde: 585 mm
Enhedsdiameter: 200 mm
Enhedsvægt: 47 kg
Mulige ophæng: Enkeltstiftophæng
Dobbeltstiftophæng
Hurtigskiftophæng

Udgangsaksel: 65 mm Rund
Udgangsaksel alt: 2" Sekskant
57 mm Kvadratisk



Enkeltstiftophæng



Dobbeltstiftophæng



Hurtigskiftophæng



65 mm Rund



2" Sekskant



57 mm Kvadratisk



X2500
Earth Drill

MINIGRAVEMASKINER 1,5 TIL 3 TONS

S4 BOR 100 til 500 mm diameter

Momentområde: 830-2.847 Nm
Olie trykområde: 70-240 Bar
Olieflowområde: 27-65 lpm
Rotationshastighed: 36-87 rpm

Enhedshøjde: 585 mm
Enhedsdiameter: 200 mm
Enhedsvægt: 48 kg
Mulige ophæng: Enkeltstiftophæng
Dobbeltstiftophæng
Hurtigskiftophæng

Udgangsaksel: 65 mm Rund
Udgangsaksel alt: 2" Sekskant
57 mm Kvadratisk



Enkeltstiftophæng



Dobbeltstiftophæng



Hurtigskiftophæng



65 mm Rund



2" Sekskant



57 mm Kvadratisk



3000 MAX
Earth Drill

MINIGRAVEMASKINER 2 TIL 4 TONS

S4 BOR 100 til 600 mm diameter

Momentområde: 959-2.877 Nm
Olie trykområde: 80-240 Bar
Olieflowområde: 27-75 lpm
Rotationshastighed: 36-100 rpm

Enhedshøjde: 665 mm
Enhedsdiameter: 244 mm
Enhedsvægt: 71 kg
Mulige ophæng: Enkeltstiftophæng
Dobbeltstiftophæng
Hurtigskiftophæng

Udgangsaksel: 65 mm Rund
Udgangsaksel alt: 2" Sekskant
57 mm Kvadratisk



Enkeltstiftophæng



Dobbeltstiftophæng



Hurtigskiftophæng



65 mm Rund



2" Sekskant



57 mm Kvadratisk

VEJLEDE BOREDBYDER*

BOR DIA (mm)	BOREDBYDE I METER**		
	LET	MELLE M	HÅRD
100	2 m	1,8 m	1,6 m
150	2 m	1,8 m	1,6 m
200	1,8 m	1,6 m	1,4 m
225	1,8 m	1,6 m	1,4 m
250	1,5 m	1,4 m	1,3 m
300	1,5 m	1,4 m	1,3 m
350	1,5 m	1,4 m	1,3 m
375	1,5 m	1,4 m	1,3 m
400	1,2 m	1,1 m	1 m

VEJLEDE BOREDBYDER*

BOR DIA (mm)	BOREDBYDE I METER**		
	LET	MELLEM	HÅRD
100	2,2 m	2 m	1,8 m
150			
200			
225			
250	↓	↓	↓
300	2,2 m	2 m	1,8 m
350	2 m	1,8 m	1,6 m
375	1,8 m	1,6 m	1,4 m
400	1,5 m	1,4 m	1,3 m
450	1,2 m	1,1 m	1 m

VEJLEDE BOREDBYDER*

BOR DIA (mm)	BOREDBYDE I METER**		
	LET	MELLEM	HÅRD
100	2,5 m	2,3 m	2,1 m
150			
200			
225			
250	↓	↓	↓
300	2,5 m	2,3 m	2,1 m
350	2,3 m	2,1 m	1,9 m
375	2,1 m	1,9 m	1,7 m
400	1,9 m	1,7 m	1,5 m
450	1,7 m	1,5 m	1,4 m
500	1,5 m	1,4 m	1,3 m

VEJLEDE BOREDBYDER*

BOR DIA (mm)	BOREDBYDE I METER**		
	LET	MELLEM	HÅRD
100	3 m	2,7 m	2,4 m
150			
200			
225			
250			
300			
350			
375	↓	↓	↓
400	3 m	2,7 m	2,4 m
450	2,6 m	2,3 m	2,1 m
500	2,3 m	2,1 m	1,9 m
550	2 m	1,8 m	1,6 m
600	1,8 m	1,6 m	1,4 m

* Diagrammerne er vejledende. De oplyste data for boreddybder kan variere.

** De viste data er opnået under kontrollerede forhold af Auger Torque. Auger Torque kan ikke garantere, at disse forhold kan gentages, og kan derfor ikke drages til ansvar, hvis de oplyste værdier ikke kan opnås.

***Specifikationerne i denne brochure kan ændres uden varsel.

For yderligere oplysninger kontakt din Auger Torque forhandler.



3500
Earth Drill
MAX

MINIGRAVEMASKINER 2,5 TIL 4,5 TONS

S4 BOR 100 til 750 mm diameter

Momentområde: 1.205-3.614 Nm
Olie trykområde: 80-240 Bar
Olieflowområde: 40-85 lpm
Rotationshastighed: 42-90 rpm

Enhedshøjde: 665 mm
Enhedsdiameter: 244 mm
Enhedsvægt: 73 kg
Mulige ophæng: Enkeltstiftophæng
Dobbeltstiftophæng
Hurtigskiftophæng

Udgangsaksel: 65 mm Rund
Udgangsaksel alt: 2" Sekskant
57 mm Kvadratisk



Hurtigskiftophæng



65 mm Rund 2" Sekskant 57 mm Kvadratisk



4500
Earth Drill
MAX

MINIGRAVEMASKINER 3 TIL 5 TONS

S4 BOR 100 til 900 mm diameter

Momentområde: 1.500-4.499 Nm
Olie trykområde: 80-240 Bar
Olieflowområde: 50-95 lpm
Rotationshastighed: 43-81 rpm

Enhedshøjde: 665 mm
Enhedsdiameter: 244 mm
Enhedsvægt: 75 kg
Mulige ophæng: Enkeltstiftophæng
Dobbeltstiftophæng
Hurtigskiftophæng

Udgangsaksel: 65 mm Rund
Udgangsaksel alt: 2" Sekskant
57 mm Kvadratisk



Hurtigskiftophæng



65 mm Rund 2" Sekskant 57 mm Kvadratisk

VEJLEDENDE BOREDYBDE*

BOR DIA (mm)	BOREDYBDE I METER**		
	LET	MELLEM	HÅRD
100	3 m	2,7 m	2,4 m
150			
200			
225			
250			
300			
350			
375			
400			
450			
500	▼	▼	▼
550	3 m	2,7 m	2,4 m
600	2,9 m	2,6 m	2,3 m
700	2,3 m	2,1 m	1,9 m
750	1,8 m	1,6 m	1,4 m

VEJLEDENDE BOREDYBDE*

BOR DIA (mm)	BOREDYBDE I METER**		
	LET	MELLEM	HÅRD
100	4 m	3,6 m	3,2 m
150			
200			
225			
250			
300			
350			
375			
400			
450			
500			
550	▼	▼	▼
600	4 m	3,6 m	3,2 m
700	3 m	2,7 m	2,4 m
750	2,5 m	2,3 m	2,1 m
800	2 m	1,8 m	1,6 m
900	1,5 m	1,4 m	1,3 m

OVERSIGT JORDBOR

Alle tekniske detaljer på jordbor, forlængere og sliddele forefindes i jordborsspecifikationsbrochuren.

S4 BOR

Auger Torques S4 bor er med lav sneghældning og ekstra lange sneglvindninger for effektiv fjernelse af jord. Borene kan leveres med jordtænder, tungsten eller tungsten med ekstra gravetap

Fås i følgende størrelser:

100 mm	300 mm	500 mm	800 mm
150 mm	350 mm	550 mm	900 mm
200 mm	375 mm	600 mm	
225 mm	400 mm	700 mm	
250 mm	450 mm	750 mm	

S4 FORLÆNGERE

S4 forlænger fås i følgende længder:

500 mm	800 mm
1 M	1,2 M

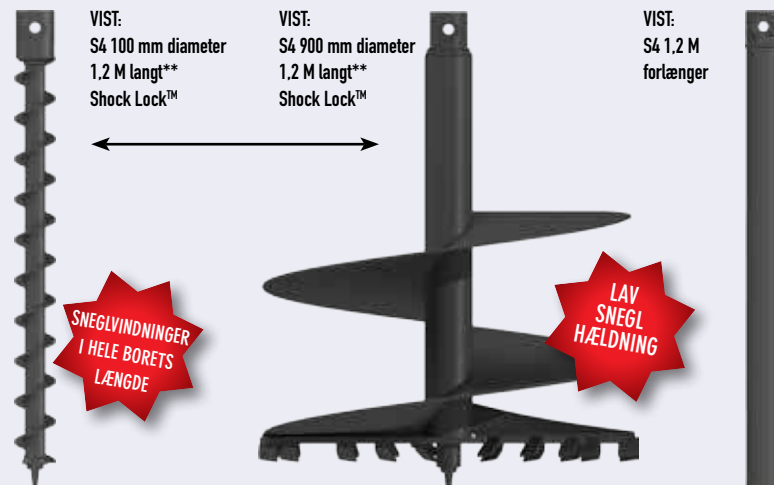

SHOCK LOCK™
Tandlåsesystem

LAD IKKE SLIDTÆNDERNE BLIVE I HULLET!

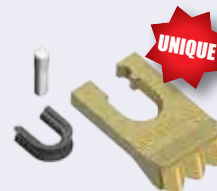

** Borets længde er inklusiv slidtænder.



ML1500
Earth Drill

MINILÆSSERE

S4 BOR 100 til 400 mm diameter

Momentområde: 511-1.496 Nm
Olie trykområde: 70-205 Bar
Olieflowområde: 20-45 lpm
Rotationshastighed: 44-98 rpm
Enhedshøjde: 406 mm
Enhedsbredde: 205 mm
Enhedsvægt: 38 kg
Monteringsramme: 2-vejs sving
4-vejs sving
Udgangsaksel: 65 mm Rund
Udgangsaksel alt: 2" Sekskant
57 mm Kvadratisk



Monteringsramme
4-vejs sving



Monteringsramme
2-vejs sving



65 mm Rund 2" Sekskant 57 mm Kvadratisk

VEJLEDEDE BOREDYBDER*

BOR DIA (mm)	BOREDYBDE I METER**		
	LET	MELLEM	HÅRD
100	2 m	1,8 m	1,6 m
150	2 m	1,8 m	1,6 m
200	1,8 m	1,6 m	1,4 m
225	1,8 m	1,6 m	1,4 m
250	1,5 m	1,4 m	1,3 m
300	1,5 m	1,4 m	1,3 m
350	1,5 m	1,4 m	1,3 m
375	1,5 m	1,4 m	1,3 m
400	1,2 m	1,1 m	1 m



ML2000
Earth Drill

MINILÆSSERE

S4 BOR 100 til 450 mm diameter

Momentområde: 639-2.190 Nm
Olie trykområde: 70-240 Bar
Olieflowområde: 25-57 lpm
Rotationshastighed: 43-99 rpm
Enhedshøjde: 465 mm
Enhedsbredde: 205 mm
Enhedsvægt: 40 kg
Monteringsramme: 2-vejs sving
4-vejs sving
Udgangsaksel: 65 mm Rund
Udgangsaksel alt: 2" Sekskant
57 mm Kvadratisk



Monteringsramme
4-vejs sving



Monteringsramme
2-vejs sving



65 mm Rund 2" Sekskant 57 mm Kvadratisk

VEJLEDEDE BOREDYBDER*

BOR DIA (mm)	BOREDYBDE I METER**		
	LET	MELLEM	HÅRD
100	2,2 m	2 m	1,8 m
150			
200			
225			
250	↓	↓	↓
300	2,2 m	2 m	1,8 m
350	2 m	1,8 m	1,6 m
375	1,8 m	1,6 m	1,4 m
400	1,5 m	1,4 m	1,3 m
450	1,2 m	1,1 m	1 m



ML2500
Earth Drill

MINILÆSSERE

S4 BOR 100 til 500 mm diameter

Momentområde: 830-2.847 Nm
Olie trykområde: 70-240 Bar
Olieflowområde: 27-65 lpm
Rotationshastighed: 36-87 rpm
Enhedshøjde: 465 mm
Enhedsbredde: 205 mm
Enhedsvægt: 40 kg
Monteringsramme: 2-vejs sving
4-vejs sving
Udgangsaksel: 65 mm Rund
Udgangsaksel alt: 2" Sekskant
57 mm Kvadratisk



Monteringsramme
4-vejs sving



Monteringsramme
2-vejs sving



65 mm Rund 2" Sekskant 57 mm Kvadratisk

VEJLEDEDE BOREDYBDER*

BOR DIA (mm)	BOREDYBDE I METER**		
	LET	MELLEM	HÅRD
100	2,5 m	2,3 m	2,1 m
150			
200			
225			
250	↓	↓	↓
300	2,5 m	2,3 m	2,1 m
350	2,3 m	2,1 m	1,9 m
375	2,1 m	1,9 m	1,7 m
400	1,9 m	1,7 m	1,5 m
450	1,7 m	1,5 m	1,4 m
500	1,5 m	1,4 m	1,3 m



3000 MAX
Earth Drill

**LÆSSEMASKINER
LAVT FLOW
OP TIL 50 HP**

S4 BOR 100 til 600 mm diameter

Momentområde: 959-2.877 Nm
Olie trykområde: 80-240 Bar
Olieflowområde: 27-75 lpm
Rotationshastighed: 36-100 rpm
Enhedshøjde: 665 mm
Enhedsdiameter: 244 mm
Enhedsvægt: 71 kg
Monteringsramme: Centermonteret sadelophæng
Forskydeligt sadelophæng
Udgangsaksel: 65 mm Rund
Udgangsaksel alt: 2" Sekskant
57 mm Kvadratisk



Forskydelig ramme



65 mm Rund 2" Sekskant 57 mm Kvadratisk

VEJLEDEDE BOREDYBDER*

BOR DIA (mm)	BOREDYBDE I METER**		
	LET	MELLEM	HÅRD
100	3 m	2,7 m	2,4 m
150			
200			
225			
250			
300			
350			
375	↓	↓	↓
400	3 m	2,7 m	2,4 m
450	2,6 m	2,3 m	2,1 m
500	2,3 m	2,1 m	1,9 m
550	2 m	1,8 m	1,6 m
600	1,8 m	1,6 m	1,4 m

* Diagrammerne er vejledende. De oplyste data for boredybder kan variere.

** De viste data er opnået under kontrollerede forhold af Auger Torque. Auger Torque kan ikke garantere, at disse forhold kan gentages, og kan derfor ikke drages til ansvar, hvis de oplyste værdier ikke kan opnås.

***Specifikationerne i denne brochure kan ændres uden varsel.

For yderligere oplysninger kontakt din Auger Torque forhandler.



LÆSSEMASKINER LAVT FLOW OP TIL 65 HP

**S4 BOR 100 til 750 mm
diameter**

Momentområde: 1.205-3.614 Nm
Olie trykområde: 80-240 Bar
Olieflowområde: 40-85 lpm
Rotationshastighed: 42-90 rpm

Enhedshøjde: 665 mm
Enhedsdiameter: 244 mm
Enhedsvægt: 73 kg

Monteringsramme:
Centermonteret sadelophæng
Forskydeligt sadelophæng

Udgangsaksel: 65 mm Rund
Udgangsaksel alt.: 2" Sekskant
57 mm Kvadratisk



Forskydelig ramme



65 mm Rund
2" Sekskant
57 mm Kvadratisk

VEJLEDEDE BOREDBYDER*

BOR DIA (mm)	BOREDBYDE I METER**		
	LET	MELLEM	HÅRD
100	3 m	2,7 m	2,4 m
150			
200			
225			
250			
300			
350			
375			
400			
450			
500	↓	↓	↓
550	3 m	2,7 m	2,4 m
600	2,9 m	2,6 m	2,3 m
700	2,3 m	2,1 m	1,9 m
750	1,8 m	1,6 m	1,4 m



LÆSSEMASKINER LAVT FLOW OP TIL 80 HP

**S4 BOR 100 til 900 mm
diameter**

Momentområde: 1.500-4.499 Nm
Olie trykområde: 80-240 Bar
Olieflowområde: 50-95 lpm
Rotationshastighed: 43-81 rpm

Enhedshøjde: 665 mm
Enhedsdiameter: 244 mm
Enhedsvægt: 75 kg

Monteringsramme:
Centermonteret sadelophæng
Forskydeligt sadelophæng

Udgangsaksel: 65 mm Rund
Udgangsaksel alt.: 2" Sekskant
57 mm Kvadratisk



Forskydelig ramme



65 mm Rund
2" Sekskant
57 mm Kvadratisk

VEJLEDEDE BOREDBYDER*

BOR DIA (mm)	BOREDBYDE I METER**		
	LET	MELLEM	HÅRD
100	4 m	3,6 m	3,2 m
150			
200			
225			
250			
300			
350			
375			
400			
450			
500	↓	↓	↓
550	4 m	3,6 m	3,2 m
600	4 m	3,6 m	3,2 m
700	3 m	2,7 m	2,4 m
750	2,5 m	2,3 m	2,1 m
800	2 m	1,8 m	1,6 m
900	1,5 m	1,4 m	1,3 m

OVERSIGT JORDBOR

Alle tekniske detaljer på jordbor, forlængere og sliddele forefindes i jordborsspecifikationsbrochuren.

S4 BOR

Auger Torques S4 bor er med lav sneghældning og ekstra lange sneglvindninger for effektiv fjernelse af jord. Borene kan leveres med jordtænder, tungsten eller tungsten med ekstra gravetap.

Fås i følgende størrelser:

100 mm	300 mm	500 mm	800 mm
150 mm	350 mm	550 mm	900 mm
200 mm	375 mm	600 mm	
225 mm	400 mm	700 mm	
250 mm	450 mm	750 mm	

S4 FORLÆNGERE

S4 forlænger fås i følgende længder:

500 mm	800 mm
1 M	1,2 M



VIST:
S4 100 mm diameter
1,2 M langt**
Shock Lock™

VIST:
S4 900 mm diameter
1,2 M langt**
Shock Lock™

VIST:
S4 1,2 M
forlænger

SNEGLVINDNINGER
I HELE BORETS
LÆNGDE

LAV
SNEGL
HÆLDNING

SHOCK LOCK™
Tandlåsesystem

LAD IKKE SLIDTÆNDERNE
BLIVE I HULLET!



** Borets længde er
inklusiv slidtænder.



3000Tc
Earth Drill

**LASTBILKRANER OP
TIL 9 TONS/METER**

**S4 BOR 100 til 600 mm
diameter**

Momentområde: 959-3.116 Nm
Olie trykområde: 80-260 Bar
Olieflowområde: 5-35 lpm
Rotationshastighed: 7-46 rpm
Enhedshøjde: 665 mm
Enhedsdiameter: 244 mm
Enhedsvægt: 73 kg
Ophæng: Reboprul
Udgangsaksel: 65 mm Rund
Udgangsaksel alt: 2" Sekskant
57 mm Kvadratisk

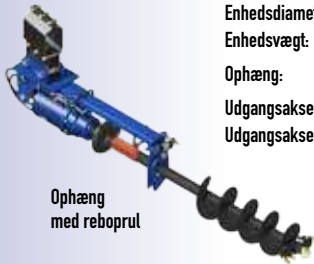

Ophæng
med reboprul



65 mm Rund
2" Sekskant
57 mm Kvadratisk

VEJLEDENE BOREDYBDER*

BOR DIA (mm)	BOREDYBDE I METER**		
	LET	MELLEM	HÅRD
100	3 m	2,7 m	2,4 m
150			
200			
225			
250			
300			
350			
375	↓	↓	↓
400	3 m	2,7 m	2,4 m
450	2,5 m	2,3 m	2,1 m
500	2 m	1,8 m	1,6 m
550	1,8 m	1,6 m	1,4 m
600	1,5 m	1,4 m	1,3 m



5500Tc
Earth Drill

**LASTBILKRANER OP
TIL 15 TONS/METER**

**S5 BOR 150 til 800 mm
diameter**

Momentområde: 1.685-5.477 Nm
Olie trykområde: 80-260 Bar
Olieflowområde: 15-50 lpm
Rotationshastighed: 11-38 rpm
Enhedshøjde: 780 mm
Enhedsdiameter: 269 mm
Enhedsvægt: 108 kg
Ophæng: Reboprul
Udgangsaksel: 75 mm Kvadratisk
Udgangsaksel alt: 2.5" Sekskant

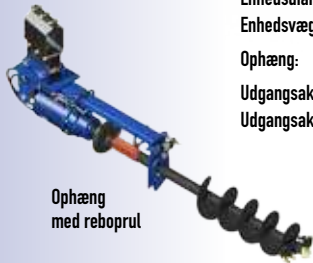

Ophæng
med reboprul

VEJLEDENE BOREDYBDER*

BOR DIA (mm)	BOREDYBDE I METER**		
	LET	MELLEM	HÅRD
150	4 m	3,6 m	3,2 m
200			
225			
250			
300			
350			
375			
400			
450			
500			
550	↓	↓	↓
600	4 m	3,6 m	3,2 m
700	3,5 m	3,2 m	2,9 m
750	3 m	2,7 m	2,4 m
800	2,5 m	2,3 m	2,1 m



75 mm
Kvadratisk



2.5"
Sekskant



7000Tc
Earth Drill

**LASTBILKRANER
9 TIL 18 TONS/METER**

**S5 BOR 150 mm til 1 M
diameter**

Momentområde: 2.098-6.819 Nm
Olie trykområde: 80-260 Bar
Olieflowområde: 15-50 lpm
Rotationshastighed: 9-30 rpm
Enhedshøjde: 780 mm
Enhedsdiameter: 269 mm
Enhedsvægt: 110 kg
Ophæng: Reboprul
Udgangsaksel: 75 mm Kvadratisk
Udgangsaksel alt: 2.5" Sekskant

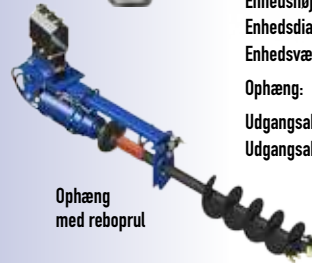

Ophæng
med reboprul

VEJLEDENE BOREDYBDER*

BOR DIA (mm)	BOREDYBDE I METER**		
	LET	MELLEM	HÅRD
150	5 m	4,5 m	4,1 m
200			
225			
250			
300			
350			
375			
400			
450	↓	↓	↓
500	5 m	4,5 m	4,1 m
550	4 m	3,6 m	3,2 m
600	4 m	3,6 m	3,2 m
700	4 m	3,6 m	3,2 m
750	3,5 m	3,2 m	2,9 m
800	3 m	2,7 m	2,4 m
900	2,5 m	2,3 m	2,1 m
1000	2 m	1,8 m	1,6 m



75 mm
Kvadratisk



2.5"
Sekskant



* Diagrammerne er vejledende. De oplyste data for boredybder kan variere.

** De viste data er opnået under kontrollerede forhold af Auger Torque. Auger Torque kan ikke garantere, at disse forhold kan gentages, og kan derfor ikke drages til ansvar, hvis de oplyste værdier ikke kan opnås.

***Specifikationerne i denne brochure kan ændres uden varsel.

For yderligere oplysninger kontakt din Auger Torque forhandler.

OVERSIGT JORDBOR

Alle tekniske detaljer på jordbor, forlængere og sliddele forefindes i jordborsspecifikationsbrochuren.

S4 BOR TIL 3000TC

Auger Torques S4 bor er med lav sneghældning og ekstra lange sneglvindninger for effektiv fjernelse af jord. Borene kan leveres med jordtænder, tungsten eller tungsten med ekstra gravetap.

Fås i følgende størrelser:

100 mm	300 mm	500 mm
150 mm	350 mm	550 mm
200 mm	375 mm	600 mm
225 mm	400 mm	
250 mm	450 mm	

S4 FORLÆNGERE

S4 forlænger fås i følgende længder:

500 mm
800 mm
1 M
1,2 M

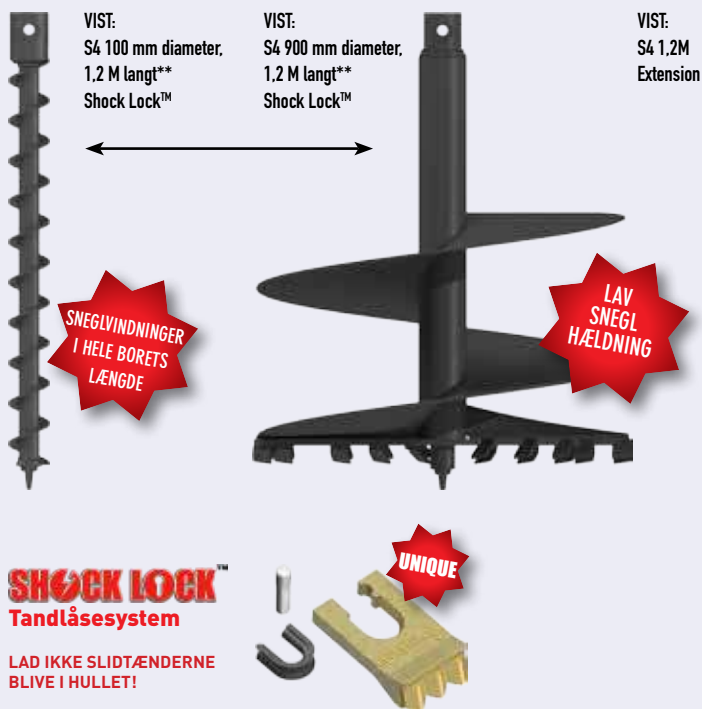

** Borets længde er inklusiv slidtænder.

S5 BOR TIL 5500TC OG 7000TC

Auger Torques S5 bor er med lav sneghældning og ekstra lange sneglvindninger for effektiv fjernelse af jord. Borene kan leveres med jordtænder, tungsten eller tungsten med ekstra gravetap.

Fås i følgende størrelser:

150 mm	350 mm	550 mm	900 mm
200 mm	375 mm	600 mm	1 M
225 mm	400 mm	700 mm	
250 mm	450 mm	750 mm	
300 mm	500 mm	800 mm	

S5 FORLÆNGER

Kan også leveres med klippetænder:

1 M	1,5 M
2 M	

S5 TELESKOP

Kan også leveres med klippetænder:

1,5 M	2 M
-------	-----

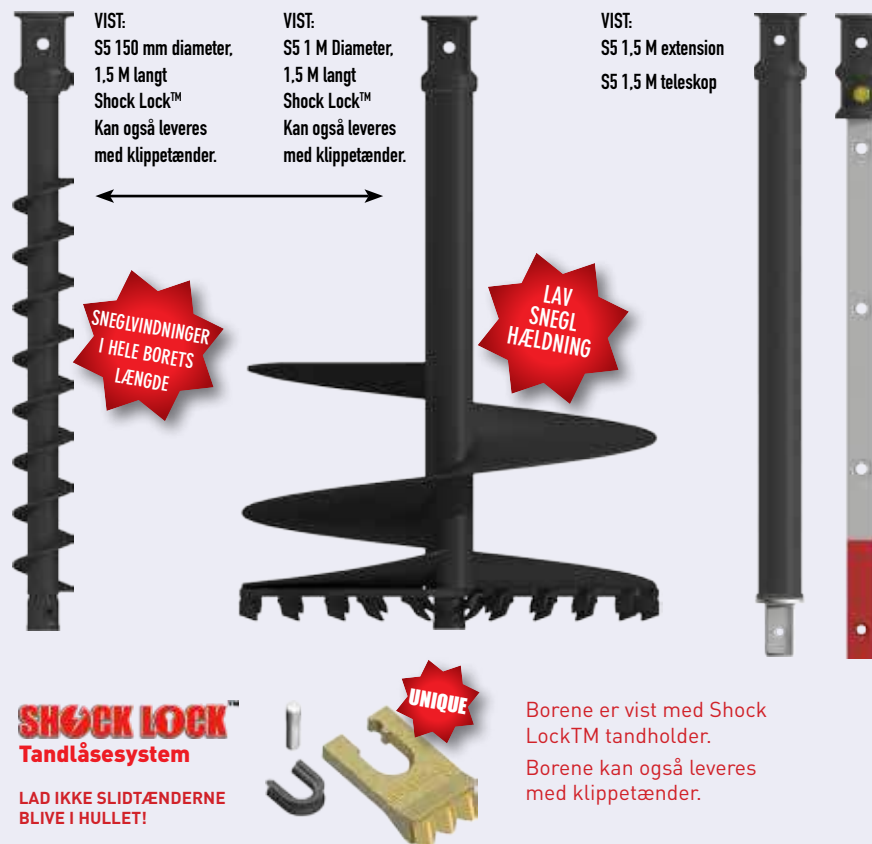

LAD IKKE SLIDTÆNDERNE BLIVE I HULLET!

Borene er vist med Shock Lock™ tandholder.
Borene kan også leveres med klippetænder.



5000
Earth Drill

GRAVEMASKINER 4.5 TIL 6 TONS

S5 BOR 150 til 750 mm diameter

Momentområde: 1.685-5.056 Nm
Olie trykområde: 80-240 Bar
Olieflowområde: 40-95 lpm
Rotationshastighed: 30-72 rpm

Enhedshøjde: 780 mm
Enhedsdiameter: 269 mm
Enhedsvægt: 108 kg
Mulige ophæng: Enkeltstiftophæng
Dobbeltstiftophæng
Hurtigskiftophæng

Ekstraudstyr: 2-vejs ventil
Udgangsaksel: 75 mm Kvadratisk
Udgangsaksel alt: 2.5" Sekskant



VEJLEDENE BOREDBYBDE*

BOR DIA (mm)	BOREDBYBDE I METER**		
	LET	MELLEM	HÅRD
150	4 m	3,6 m	3,2 m
200			
225			
250			
300			
350			
375			
400			
450			
500			
550	↓	↓	↓
600	4 m	3,6 m	3,2 m
700	3,5 m	3,2 m	2,9 m
750	3 m	2,7 m	2,4 m



75 mm
Kvadratisk



2.5"
Sekskant



Ved montering af 2-vejs ventil på hammerhydraulikken ændres denne til dobbeltvirkende.



7000
Earth Drill

GRAVEMASKINER 5 TIL 7 TONS

S5 BOR 150 til 900 mm diameter

Momentområde: 2.098-6.819 Nm
Olie trykområde: 80-260 Bar
Olieflowområde: 50-115 lpm
Rotationshastighed: 30-70 rpm

Enhedshøjde: 780 mm
Enhedsdiameter: 269 mm
Enhedsvægt: 110 kg
Mulige ophæng: Enkeltstiftophæng
Dobbeltstiftophæng

Hurtigskiftophæng
Ekstraudstyr: 2-vejs ventil
Udgangsaksel: 75 mm Kvadratisk
Udgangsaksel alt: 2.5" Sekskant

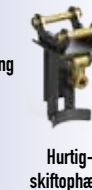

VEJLEDENE BOREDBYBDE*

BOR DIA (mm)	BOREDBYBDE I METER**		
	LET	MELLEM	HÅRD
150	5 m	4,5 m	4,1 m
200			
225			
250			
300			
350			
375			
400			
450	↓	↓	↓
500	5 m	4,5 m	4,1 m
550	4 m	3,6 m	3,2 m
600	4 m	3,6 m	3,2 m
700	4 m	3,6 m	3,2 m
750	3,5 m	3,2 m	2,9 m
800	3 m	2,7 m	2,4 m
900	2,5 m	2,3 m	2,1 m



75 mm
Kvadratisk



2.5"
Sekskant



Ved montering af 2-vejs ventil på hammerhydraulikken ændres denne til dobbeltvirkende.



7000 M
Earth Drill

GRAVEMASKINER 5 TIL 7 TONS

**RENDEGRAVERE
S5 BOR 150 til 900 mm diameter**

Momentområde: 2.133-6.931 Nm
Olie trykområde: 80-260 Bar
Olieflowområde: 60-135 lpm
Rotationshastighed: 36-81 rpm

Enhedshøjde: 780 mm
Enhedsdiameter: 269 mm
Enhedsvægt: 112 kg
Mulige ophæng: Enkeltstiftophæng
Dobbeltstiftophæng
Hurtigskiftophæng

Ekstraudstyr: 2-vejs ventil
Udgangsaksel: 75 mm Kvadratisk
Udgangsaksel alt: 2.5" Sekskant



VEJLEDENE BOREDBYBDE*

BOR DIA (mm)	BOREDBYBDE I METER**		
	LET	MELLEM	HÅRD
150	5 m	4,5 m	4,1 m
200			
225			
250			
300			
350			
375			
400			
450	↓	↓	↓
500	5 m	4,5 m	4,1 m
550	4 m	3,6 m	3,2 m
600	4 m	3,6 m	3,2 m
700	4 m	3,6 m	3,2 m
750	3,5 m	3,2 m	2,9 m
800	3 m	2,7 m	2,4 m
900	2,5 m	2,3 m	2,1 m



75 mm
Kvadratisk



2.5"
Sekskant



Ved montering af 2-vejs ventil på hammerhydraulikken ændres denne til dobbeltvirkende.



8000
Earth Drill

GRAVEMASKINER 6 TIL 8 TONS

**RENDEGRAVERE
S5 BOR 150 mm til 1,2 M diameter**

Momentområde: 2.717-8.152 Nm
Olie trykområde: 80-240 Bar
Olieflowområde: 70-150 lpm
Rotationshastighed: 33-70 rpm

Enhedshøjde: 780 mm
Enhedsdiameter: 269 mm
Enhedsvægt: 116 kg
Mulige ophæng: Enkeltstiftophæng
Dobbeltstiftophæng
Hurtigskiftophæng

Ekstraudstyr: 2-vejs ventil
Udgangsaksel: 75 mm Kvadratisk
Udgangsaksel alt: 2.5" Sekskant



VEJLEDENE BOREDBYBDE*

BOR DIA (mm)	BOREDBYBDE I METER**		
	LET	MELLEM	HÅRD
150	6 m	5,4 m	4,9 m
200			
225			
250			
300			
350			
375	↓	↓	↓
400	6 m	5,4 m	4,9 m
450	5 m	4,5 m	4,1 m
500	5 m	4,5 m	4,1 m
550	5 m	4,5 m	4,1 m
600	5 m	4,5 m	4,1 m
700	4,5 m	4,1 m	3,7 m
750	4 m	3,6 m	3,2 m
800	4 m	3,6 m	3,2 m
900	3,5 m	3,2 m	2,9 m
1000	3,5 m	3,2 m	2,9 m
1200	3 m	2,7 m	2,4 m



75 mm
Kvadratisk



2.5"
Sekskant



Ved montering af 2-vejs ventil på hammerhydraulikken ændres denne til dobbeltvirkende.

* Diagrammerne er vejledende. De oplyste data for boreddybder kan variere.

** De viste data er opnået under kontrollerede forhold af Auger Torque. Auger Torque kan ikke garantere, at disse forhold kan gentages, og kan derfor ikke drages til ansvar, hvis de oplyste værdier ikke kan opnås.

***Specifikationerne i denne brochure kan ændres uden varsel.

For yderligere oplysninger kontakt din Auger Torque forhandler.



OVERSIGT JORDBOR

Alle tekniske detaljer på jordbor, forlængere og sliddele forefindes i jordborsspecifikationsbrochuren.

S5 BOR

Auger Torques S5 bor er med lav sneghældning og ekstra lange sneglvindninger for effektiv fjernelse af jord. Borene kan leveres med jordtænder, tungsten eller tungsten med ekstra gravetap.

Fås i følgende størrelser:

150 mm	350 mm	550 mm	900 mm
200 mm	375 mm	600 mm	1 M
225 mm	400 mm	700 mm	1,2 M
250 mm	450 mm	750 mm	
300 mm	500 mm	800 mm	

S5 FORLÆNGER

Kan også leveres med klippetænder:

1 M 1,5 M
2 M

S5 TELESKOP

Kan også leveres med klippetænder:

1,5 M 2 M

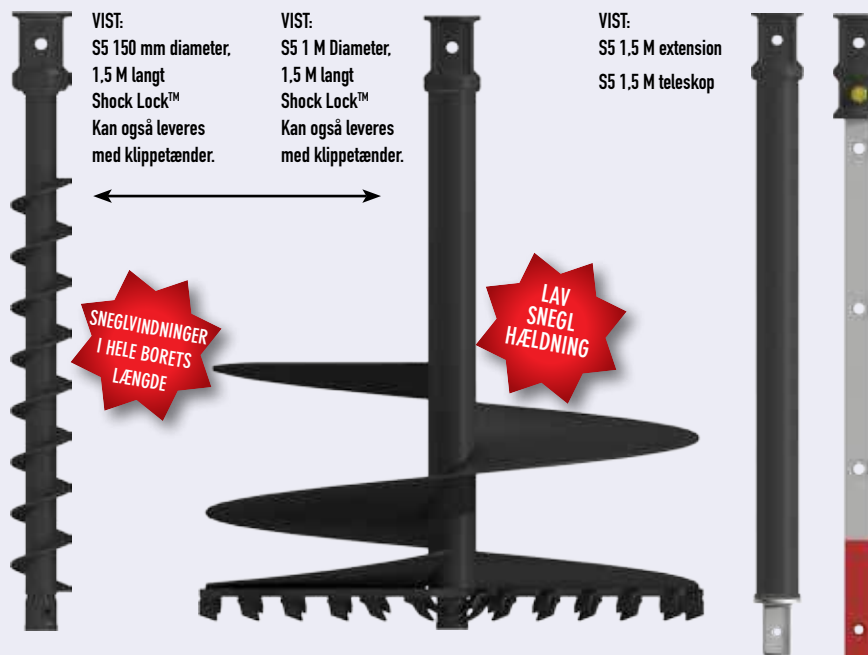

SHOCK LOCK™
Tandlåsesystem

LAD IKKE SLIDTÆNDERNE BLIVE I HULLET!



UNIQUE

Borene er vist med Shock Lock™ tandholder.

Borene kan også leveres med klippetænder.



**LÆSSEMASKINER
HØJT FLOW
OP TIL 100 HP**

**TELESKOPLÆSSERE
4.5 TIL 7 TONS**

**S5 BOR 150 til 750 mm
diameter**

Momentområde: 1.685-5.477 Nm
Olie trykområde: 80-260 Bar

Olieflowområde: 40-115 lpm
Rotationshastighed: 30-87 rpm

Enhedsøjde: 780 mm
Enhedsdiameter: 269 mm
Enhedsvægt: 108 kg

Monteringsramme: Fast Center Sadel
Sideforskydelig
Sadel

Udgangsaksel: 75 mm Kvadratisk
Udgangsaksel alt: 2.5" Sekskant



**LÆSSEMASKINER
HØJT FLOW
OP TIL 115 LPM**

**TELESKOPLÆSSERE
5 TIL 7 TONS**

**S5 BOR 150 til 900 mm
diameter**

Momentområde: 2.098-6.819 Nm
Olie trykområde: 80-260 Bar

Olieflowområde: 50-115 lpm
Rotationshastighed: 30-70 rpm

Enhedsøjde: 780 mm
Enhedsdiameter: 269 mm
Enhedsvægt: 110 kg

Monteringsramme: Fast Center Sadel
Sideforskydelig
Sadel

Udgangsaksel: 75 mm Kvadratisk
Udgangsaksel alt: 2.5" Sekskant



**LÆSSEMASKINER
HØJT FLOW
OP TIL 135 LPM**

**TELESKOPLÆSSERE
5 TIL 8 TONS**

**S5 BOR 150 til 900 mm
diameter**

Momentområde: 2.133-6.931 Nm
Olie trykområde: 80-260 Bar

Olieflowområde: 60-135 lpm
Rotationshastighed: 36-81 rpm

Enhedsøjde: 780 mm
Enhedsdiameter: 269 mm
Enhedsvægt: 112 kg

Monteringsramme: Fast Center Sadel
Sideforskydelig
Sadel

Udgangsaksel: 75 mm Kvadratisk
Udgangsaksel alt: 2.5" Sekskant

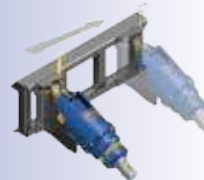

**LÆSSEMASKINER
HØJT FLOW
OP TIL 150 LPM**

**S5 BOR 150 til 1,2 M
diameter**

Momentområde: 2.717-8.152 Nm
Olie trykområde: 80-240 Bar

Olieflowområde: 70-150 lpm
Rotationshastighed: 33-70 rpm

Enhedsøjde: 780 mm
Enhedsdiameter: 269 mm
Enhedsvægt: 116 kg

Monteringsramme: Fast Center Sadel
Sideforskydelig
Sadel

Udgangsaksel: 75 mm Kvadratisk
Udgangsaksel alt: 2.5" Sekskant

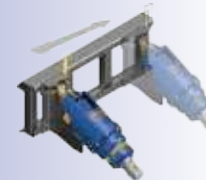

VEJLEDENE BOREDYBDER*

BOR DIA (mm)	BOREDYBDE I METER**		
	LET	MELLEM	HÅRD
150	4 m	3,6 m	3,2 m
200			
225			
250			
300			
350			
375			
400			
450			
500			
550	↓	↓	↓
600	4 m	3,6 m	3,2 m
700	3,5 m	3,2 m	2,9 m
750	3 m	2,7 m	2,4 m



75 mm
Kvadratisk



2.5"
Sekskant

VEJLEDENE BOREDYBDER*

BOR DIA (mm)	BOREDYBDE I METER**		
	LET	MELLEM	HÅRD
150	5 m	4,5 m	4,1 m
200			
225			
250			
300			
350			
375			
400			
450	↓	↓	↓
500	5 m	4,5 m	4,1 m
550	4 m	3,6 m	3,2 m
600	4 m	3,6 m	3,2 m
700	4 m	3,6 m	3,2 m
750	3,5 m	3,2 m	2,9 m
800	3 m	2,7 m	2,4 m
900	2,5 m	2,3 m	2,1 m



75 mm
Kvadratisk



2.5"
Sekskant

VEJLEDENE BOREDYBDER*

BOR DIA (mm)	BOREDYBDE I METER**		
	LET	MELLEM	HÅRD
150	5 m	4,5 m	4,1 m
200			
225			
250			
300			
350			
375			
400			
450	↓	↓	↓
500	5 m	4,5 m	4,1 m
550	4 m	3,6 m	3,2 m
600	4 m	3,6 m	3,2 m
700	4 m	3,6 m	3,2 m
750	3,5 m	3,2 m	2,9 m
800	3 m	2,7 m	2,4 m
900	2,5 m	2,3 m	2,1 m



75 mm
Kvadratisk



2.5"
Sekskant

VEJLEDENE BOREDYBDER*

BOR DIA (mm)	BOREDYBDE I METER**		
	LET	MELLEM	HÅRD
150	6 m	5,4 m	4,9 m
200			
225			
250			
300			
350			
375	↓	↓	↓
400	6 m	5,4 m	4,9 m
450	5 m	4,5 m	4,1 m
500	5 m	4,5 m	4,1 m
550	5 m	4,5 m	4,1 m
600	5 m	4,5 m	4,1 m
700	4,5 m	4,1 m	3,7 m
750	4 m	3,6 m	3,2 m
800	4 m	3,6 m	3,2 m
900	3,5 m	3,2 m	2,9 m
1000	3,5 m	3,2 m	2,9 m
1200	3 m	2,7 m	2,4 m



75 mm
Kvadratisk



2.5"
Sekskant

* Diagrammerne er vejledende. De oplyste data for boreddybder kan variere.

** De viste data er opnået under kontrollerede forhold af Auger Torque. Auger Torque kan ikke garantere, at disse forhold kan gentages, og kan derfor ikke drages til ansvar, hvis de oplyste værdier ikke kan opnås.

***Specifikationerne i denne brochure kan ændres uden varsel.

For yderligere oplysninger kontakt din Auger Torque forhandler.



OVERSIGT JORDBOR

Alle tekniske detaljer på jordbor, forlængere og sliddele forefindes i jordborsspecifikationsbrochuren.

S5 BOR

Auger Torques S5 bor er med lav sneghældning og ekstra lange sneglvindninger for effektiv fjernelse af jord. Borene kan leveres med jordtænder, tungsten eller tungsten med ekstra gravetap.

Fås i følgende størrelser:

150 mm	350 mm	550 mm	900 mm
200 mm	375 mm	600 mm	1 M
225 mm	400 mm	700 mm	1,2 M
250 mm	450 mm	750 mm	
300 mm	500 mm	800 mm	

S5 FORLÆNGER

Kan også leveres med klippetænder:

1 M 1,5 M
2 M

S5 TELESKOP

Kan også leveres med klippetænder:

1,5 M 2 M

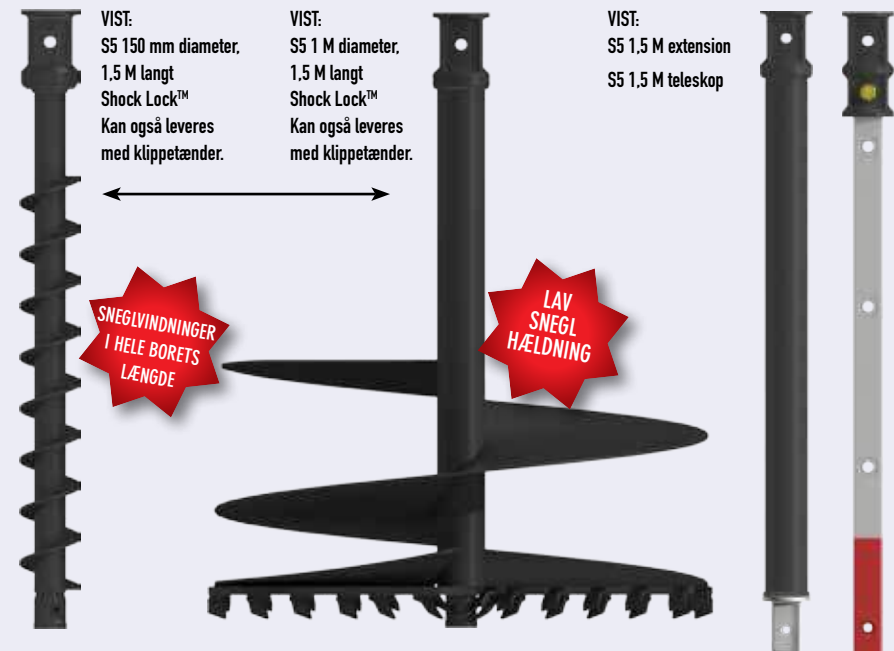

SHOCK LOCK™
Tandlåsesystem

LAD IKKE SLIDTÆNDERNE
BLIVE I HULLET!



UNIQUE

Borene er vist med Shock
Lock™ tandholder.

Borene kan også leveres
med klippetænder.



10000
Earth Drill

RENDEGRAVERE

S6 BOR 150 til 900 mm diameter

Momentområde: 3.281-10.662 Nm
Olie trykområde: 80-260 Bar
Olieflowområde: 70-150 lpm
Rotationshastighed: 27-58 rpm
Enhedsøjde: 883 mm
Enhedsdiameter: 290 mm
Enhedsvægt: 162 kg

Mulige ophæng: Enkeltstiftophæng
Dobbeltstiftophæng
Hurtigskiftophæng

Ekstraudstyr: 2-vejs ventil
Udgangsaksel: 75 mm Kvadratisk



Hurtigskiftophæng



Enkeltstiftophæng



Dobbeltstiftophæng



75 mm Kvadratisk



Ved montering af 2-vejs ventil på hammerhydraulikken ændres denne til dobbeltvirkende.

VEJLEDENE BOREDYBDER*

BOR DIA (mm)	BOREDYBDE I METER**		
	LET	MELLEM	HÅRD
150	6,5 m	5,9 m	5,3 m
200			
225			
250			
300			
350			
375	↓	↓	↓
400	6,5 m	5,9 m	5,3 m
450	6 m	5,4 m	4,9 m
500	6 m	5,4 m	4,9 m
550	6 m	5,4 m	4,9 m
600	6 m	5,4 m	4,9 m
700	5,5 m	5 m	4,5 m
750	5 m	4,5 m	4,1 m
800	5 m	4,5 m	4,1 m
900	4 m	3,6 m	3,2 m



12000
Earth Drill

RENDEGRAVERE

S6 BOR 150 mm til 1 M diameter

Momentområde: 4.203-12.610 Nm
Olie trykområde: 80-240 Bar
Olieflowområde: 70-150 lpm
Rotationshastighed: 21-45 rpm
Enhedsøjde: 883 mm
Enhedsdiameter: 290 mm
Enhedsvægt: 162 kg

Mulige ophæng: Enkeltstiftophæng
Dobbeltstiftophæng
Hurtigskiftophæng

Ekstraudstyr: 2-vejs ventil
Udgangsaksel: 75 mm Kvadratisk



Hurtigskiftophæng



Enkeltstiftophæng



Dobbeltstiftophæng



75 mm Kvadratisk



Ved montering af 2-vejs ventil på hammerhydraulikken ændres denne til dobbeltvirkende.

VEJLEDENE BOREDYBDER*

BOR DIA (mm)	BOREDYBDE I METER**		
	LET	MELLEM	HÅRD
150	7 m	6,3 m	5,7 m
200			
225			
250			
300			
350			
375	↓	↓	↓
400	7 m	6,3 m	5,7 m
450	6,5 m	5,9 m	5,3 m
500	6,5 m	5,9 m	5,3 m
550	6,5 m	5,9 m	5,3 m
600	6,5 m	5,9 m	5,3 m
700	6 m	5,4 m	4,9 m
750	5,5 m	5 m	4,5 m
800	5,5 m	5 m	4,5 m
900	5 m	4,5 m	4,1 m
1000	4,5 m	4,1 m	3,7 m



15000
Earth Drill

RENDEGRAVERE

S6 BOR 150 mm til 1,2 M diameter

Momentområde: 5.024-15.071 Nm
Olie trykområde: 80-240 Bar
Olieflowområde: 70-150 lpm
Rotationshastighed: 18-38 rpm
Enhedsøjde: 883 mm
Enhedsdiameter: 290 mm
Enhedsvægt: 165 kg

Mulige ophæng: Enkeltstiftophæng
Dobbeltstiftophæng
Hurtigskiftophæng

Ekstraudstyr: 2-vejs ventil
Udgangsaksel: 75 mm Kvadratisk



Hurtigskiftophæng



Enkeltstiftophæng



Dobbeltstiftophæng



75 mm Kvadratisk



Ved montering af 2-vejs ventil på hammerhydraulikken ændres denne til dobbeltvirkende.

VEJLEDENE BOREDYBDER*

BOR DIA (mm)	BOREDYBDE I METER**		
	LET	MELLEM	HÅRD
150	7,5 m	6,8 m	6,1 m
200			
225			
250			
300			
350			
375	↓	↓	↓
400	7,5 m	6,8 m	6,1 m
450	7 m	6,3 m	5,7 m
500	7 m	6,3 m	5,7 m
550	7 m	6,3 m	5,7 m
600	7 m	6,3 m	5,7 m
700	6,5 m	5,9 m	5,3 m
750	6 m	5,4 m	4,9 m
800	6 m	5,4 m	4,9 m
900	5,5 m	5 m	4,5 m
1000	5 m	4,5 m	4,1 m
1200	4,5 m	4,1 m	3,7 m





12000
Earth Drill

GRAVEMASKINER 8 TIL 13 TONS

S6 BOR 150 mm til 1 M diameter

Momentområde: 3.998-11.995 Nm
Olie trykområde: 80-240 Bar
Olieflowområde: 80-170 lpm
Rotationshastighed: 25-54 rpm
Enhedshøjde: 930 mm
Enhedsdiameter: 290 mm
Enhedsvægt: 172 kg

Mulige ophæng: Enkeltstiftophæng
Dobbeltstiftophæng
Hurtigskiftophæng

Ekstraudstyr: Overtryksventil
2-vejs ventil

Udgangsaksel: 75 mm Kvadratisk



Hurtigskiftophæng



Enkeltstiftophæng



Dobbeltstiftophæng



75 mm Kvadratisk



2-vejs ventil på hammer hydraulikken ændringer dobbeltvirkende.



Overtryksventil monteret

VEJLEDE BOREDBYDER*

BOR DIA (mm)	BOREDBYDE I METER**		
	LET	MELLEM	HÅRD
150	7 m	6,3 m	5,7 m
200			
225			
250			
300			
350			
375	↓	↓	↓
400	7 m	6,3 m	5,7 m
450	6,5 m	5,9 m	5,3 m
500	6,5 m	5,9 m	5,3 m
550	6,5 m	5,9 m	5,3 m
600	6,5 m	5,9 m	5,3 m
700	6 m	5,4 m	4,9 m
750	5,5 m	5 m	4,5 m
800	5,5 m	5 m	4,5 m
900	5 m	4,5 m	4,1 m
1000	4,5 m	4,1 m	3,7 m



15000
Earth Drill

GRAVEMASKINER 10 TIL 15 TONS

S6 BOR 150 mm til 1,2 M diameter

Momentområde: 5.024-15.071 Nm
Olie trykområde: 80-240 Bar
Olieflowområde: 80-170 lpm
Rotationshastighed: 20-43 rpm
Enhedshøjde: 930 mm
Enhedsdiameter: 290 mm
Enhedsvægt: 173 kg

Mulige ophæng: Enkeltstiftophæng
Dobbeltstiftophæng
Hurtigskiftophæng

Ekstraudstyr: Overtryksventil
2-vejs ventil

Udgangsaksel: 75 mm Kvadratisk



Hurtigskiftophæng



Enkeltstiftophæng



Dobbeltstiftophæng



75 mm Kvadratisk



2-vejs ventil på hammer hydraulikken ændringer dobbeltvirkende.



Overtryksventil monteret

VEJLEDE BOREDBYDER*

BOR DIA (mm)	BOREDBYDE I METER**		
	LET	MELLEM	HÅRD
150	7,5 m	6,8 m	6,1 m
200			
225			
250			
300			
350			
375	↓	↓	↓
400	7,5 m	6,8 m	6,1 m
450	7 m	6,3 m	5,7 m
500	7 m	6,3 m	5,7 m
550	7 m	6,3 m	5,7 m
600	7 m	6,3 m	5,7 m
700	6,5 m	5,9 m	5,3 m
750	6 m	5,4 m	4,9 m
800	6 m	5,4 m	4,9 m
900	5,5 m	5 m	4,5 m
1000	5 m	4,5 m	4,1 m
1200	4,5 m	4,1 m	3,7 m

OVERSIGT JORDBOR

Alle tekniske detaljer på jordbor, forlængere og sliddele forefindes i jordborsspecifikationsbrochuren.

S6 BOR

Auger Torque S6 bor er med lav sneghældning og ekstra lange sneglvindninger for effektiv fjernelse af jord. Borene kan leveres med jordtænder, tungsten eller klippetænder.

Fås i følgende diameter:

150 mm	300 mm	450 mm	700 mm	1 M
200 mm	350 mm	500 mm	750 mm	1,2 M
225 mm	375 mm	550 mm	800 mm	
250 mm	400 mm	600 mm	900 mm	

S6 FORLÆNGER

Kan også leveres med klippetænder:

1,5 M 2 M 2,5 M 3 M

S6 TELESKOP

Kan også leveres med klippetænder:

1,5 M 2 M



VIST:
S6 150 mm diameter,
1,88 M langt
Shock Lock™
Kan også leveres
med klippetænder.

VIST:
S6 1,2 M diameter,
1,88 M langt
Shock Lock™
Kan også leveres
med klippetænder.

VIST:
S6 1,5 M forlænger
S6 1,5 M teleskop

SNEGLVINDNINGER I HELE BORETS LÆNGDE

LAV SNEGL HÆLDNING

SHOCK LOCK™
Tandlåsesystem

LAD IKKE SLIDTÆNDERNE BLIVE I HULLET!



UNIQUE

Borene er vist med Shock Lock™ tandholder.

Borene kan også leveres med klippetænder.

* Diagrammerne er vejledende. De oplyste data for boreddybder kan variere.

** De viste data er opnået under kontrollerede forhold af Auger Torque. Auger Torque kan ikke garantere, at disse forhold kan gendages, og kan derfor ikke drages til ansvar, hvis de oplyste værdier ikke kan opnås.

***Specifikationer i denne brochure kan ændres uden varsel. For yderligere oplysninger kontakt din Auger Torque forhandler.



GRAVEMASKINER 12 TIL 17 TONS

S6 BOR 150 mm til 1 M diameter

Momentområde: 10.381-16.869 Nm
 Olie trykområde: 160-260 Bar
 Olieflowområde: 80-170 lpm
 Rotationshastighed: 20-42 rpm
 Enhedshøjde: 1130 mm
 Enhedsdiameter: 345 mm
 Enhedsvægt: 267 kg
 Mulige ophæng: Enkeltstiftophæng
 Dobbeltstiftophæng
 Hurtigskiftophæng
 Ekstraudstyr: Overtryksventil
 2-vejs ventil
 Udgangsaksel: 75 mm Kvadratisk

VEJLEDE BOREDBYDER*

BOR DIA (mm)	BOREDBYDE I METER**		
	LET	MELLEM	HÅRD
150	8 m	7,2 m	6,5 m
200			
225			
250			
300			
350			
375	↓	↓	↓
400	8 m	7,2 m	6,5 m
450	7,5 m	6,8 m	6,1 m
500	7,5 m	6,8 m	6,1 m
550	7,5 m	6,8 m	6,1 m
600	7,5 m	6,8 m	6,1 m
700	7 m	6,3 m	5,7 m
750	6,5 m	5,9 m	5,3 m
800	6,5 m	5,9 m	5,3 m
900	6 m	5,4 m	4,9 m
1000	5,5 m	5 m	4,5 m



GRAVEMASKINER 13 TIL 20 TONS

S6 BOR 150 mm til 1.2 M diameter

Momentområde: 13.043-19.564 Nm
 Olie trykområde: 160-240 Bar
 Olieflowområde: 80-170 lpm
 Rotationshastighed: 16-33 rpm
 Enhedshøjde: 1130 mm
 Enhedsdiameter: 345 mm
 Enhedsvægt: 268 kg
 Mulige ophæng: Enkeltstiftophæng
 Dobbeltstiftophæng
 Hurtigskiftophæng
 Ekstraudstyr: Overtryksventil
 2-vejs ventil
 Udgangsaksel: 75 mm Kvadratisk

VEJLEDE BOREDBYDER*

BOR DIA (mm)	BOREDBYDE I METER**		
	LET	MELLEM	HÅRD
150	8,5 m	7,7 m	6,9 m
200			
225			
250			
300			
350			
375	↓	↓	↓
400	8,5 m	7,7 m	6,9 m
450	8 m	7,2 m	6,5 m
500	8 m	7,2 m	6,5 m
550	8 m	7,2 m	6,5 m
600	8 m	7,2 m	6,5 m
700	7,5 m	6,8 m	6,1 m
750	7 m	6,3 m	5,7 m
800	7 m	6,3 m	5,7 m
900	6,5 m	5,9 m	5,3 m
1000	6 m	5,4 m	4,9 m
1200	5,5 m	5 m	4,5 m



GRAVEMASKINER 15 TIL 22 TONS

S6 BOR 150 mm til 1.5 M diameter

Momentområde: 16.503-24.755 Nm
 Olie trykområde: 160-240 Bar
 Olieflowområde: 80-170 lpm
 Rotationshastighed: 12-26 rpm
 Enhedshøjde: 1130 mm
 Enhedsdiameter: 345 mm
 Enhedsvægt: 269 kg
 Mulige ophæng: Enkeltstiftophæng
 Dobbeltstiftophæng
 Hurtigskiftophæng
 Ekstraudstyr: Overtryksventil
 2-vejs ventil
 Udgangsaksel: 75 mm Kvadratisk

VEJLEDE BOREDBYDER*

BOR DIA (mm)	BOREDBYDE I METER**		
	LET	MELLEM	HÅRD
150	9 m	8,1 m	7,3 m
200			
225			
250			
300			
350			
375	↓	↓	↓
400	9 m	8,1 m	7,3 m
450	8,5 m	7,7 m	6,9 m
500	8,5 m	7,7 m	6,9 m
550	8,5 m	7,7 m	6,9 m
600	8,5 m	7,7 m	6,9 m
700	8 m	7,2 m	6,5 m
750	7,5 m	6,8 m	6,1 m
800	7,5 m	6,8 m	6,1 m
900	7 m	6,3 m	5,7 m
1000	6,5 m	5,9 m	5,3 m
1200	6 m	5,4 m	4,9 m
1500	5 m	4,5 m	4,1 m



* Diagrammerne er vejledende. De oplyste data for boreddybder kan variere.

** De viste data er opnået under kontrollerede forhold af Auger Torque. Auger Torque kan ikke garantere, at disse forhold kan gentages, og kan derfor ikke drages til ansvar, hvis de oplyste værdier ikke kan opnås.

***Specifikationerne i denne brochure kan ændres uden varsel.

For yderligere oplysninger kontakt din Auger Torque forhandler.



OVERSIGT JORDBOR

Alle tekniske detaljer på jordbor, forlængere og sliddele forefindes i jordborsspecifikationsbrochuren.

S6 BOR

Auger Torque S6 bor er med lav sneghældning og ekstra lange sneglvindinger for effektiv fjernelse af jord. Borene kan leveres med jordtænder, tungsten eller klippetænder.

Fås i følgende diameter:

150 mm	300 mm	450 mm	700 mm	1 M
200 mm	350 mm	500 mm	750 mm	1,2 M
225 mm	375 mm	550 mm	800 mm	1,5 M
250 mm	400 mm	600 mm	900 mm	

S6 FORLÆNGER

Kan også leveres med klippetænder:

1,5 M 2 M 2,5 M 3 M

S6 TELESKOP

Kan også leveres med klippetænder:

1,5 M 2 M



SHOCK LOCK™
Tandlås-system

LAD IKKE SLIDTÆNDERNE BLIVE I HULLET!



UNIQUE

Borene er vist med Shock Lock™ tandholder.

Borene kan også leveres med klippetænder.

30000
Earth Drill

**GRAVEMASKINER
17 TIL 25 TONS**

**PA BOR 300 mm til 1 M
diameter**

Momentområde: 18.003-27.005 Nm
Olie trykområde: 160-240 Bar
Olieflowområde: 80-170 lpm
Rotationshastighed: 11-24 rpm

Enhedshøjde: 1411mm
Enhedsdiameter: 406 mm
Enhedsvægt: 393 kg

Udgangsaksel: 110 mm Kvadratisk
Udgangsaksel alt: 100 mm Kvadratisk
130 mm Kvadratisk



100 mm Kvadratisk
110 mm Kvadratisk
130 mm Kvadratisk
Adapterplade til 30,000

VEJLEDENE BOREDYBDER*

BOR DIA (mm)	BOREDYBDE I METER**		
	LET	MELLEM	HÅRD
300	10 m	9 m	8.1 m
350	↓	↓	↓
375	↓	↓	↓
400	10 m	9 m	8.1 m
450	9.5 m	8.6 m	7.7 m
500	9.5 m	8.6 m	7.7 m
550	9 m	8.1 m	7.3 m
600	9 m	8.1 m	7.3 m
700	8.5 m	7.7 m	6.9 m
750	8 m	7.2 m	6.5 m
800	8 m	7.2 m	6.5 m
900	7.5 m	6.8 m	6.1 m
1000	7 m	6.3 m	5.7 m

Overtryksventil monteret



Ved montering af 2-vejs ventil på hammerhydraulikken ændres denne til dobbeltvirkende.

30000
Earth Drill
MAX

**GRAVEMASKINER
20 TIL 45 TONS**

**PA BOR 300 mm til 1.2 M
diameter**

Momentområde: 11.030-31.021 Nm
Olie trykområde: 160-450 Bar
Olieflowområde: 100-300 lpm
Rotationshastighed: 23-69 rpm

Enhedshøjde: 1496mm
Enhedsdiameter: 406mm
Enhedsvægt: 496 kg

Udgangsaksel: 110 mm Kvadratisk
Udgangsaksel alt: 100 mm Kvadratisk
130 mm Kvadratisk



100 mm Kvadratisk
110 mm Kvadratisk
130 mm Kvadratisk

VEJLEDENE BOREDYBDER*

BOR DIA (mm)	BOREDYBDE I METER**		
	LET	MELLEM	HÅRD
300	15 m	14 m	13 m
350	↓	↓	↓
375	15 m	14 m	13 m
400	14.5 m	13.5 m	12.5 m
450	14.5 m	13.5 m	12.5 m
500	14 m	13 m	12 m
550	14 m	13 m	12 m
600	13.5 m	12.5 m	11.5 m



Adapterplade til 30,000MAX



Ved montering af 2-vejs ventil på hammerhydraulikken ændres denne til dobbeltvirkende.

NYT
PRODUKT

35000
Earth Drill
MAX

**GRAVEMASKINER
20 TIL 45 TONS**

**PA BOR 300 mm til 1.5 M
diameter**

Momentområde: 20.510-35.323 Nm
Olie trykområde: 180-310 Bar
Olieflowområde: 80-225 lpm
Rotationshastighed: 11-31 rpm

Enhedshøjde: 1411mm
Enhedsdiameter: 406mm
Enhedsvægt: 442 kg

Udgangsaksel: 110 mm Kvadratisk
Udgangsaksel alt: 100 mm Kvadratisk
130 mm Kvadratisk



100 mm Kvadratisk
110 mm Kvadratisk
130 mm Kvadratisk

VEJLEDENE BOREDYBDER*

BOR DIA (mm)	BOREDYBDE I METER**		
	LET	MELLEM	HÅRD
300	10.5 m	9.5 m	8.6 m
350	↓	↓	↓
375	10.5 m	9.5 m	8.6 m
400	10 m	9 m	8.1 m
450	10 m	9 m	8.1 m
500	9.5 m	8.6 m	7.7 m
550	9.5 m	8.6 m	7.7 m
600	9 m	8.1 m	7.3 m
700	9.5 m	8.6 m	7.7 m
750	9 m	8.1 m	7.3 m
800	9 m	8.1 m	7.3 m
900	8.5 m	7.7 m	6.9 m
1000	8 m	7.2 m	6.5 m
1200	7.5 m	6.8 m	6.1 m
1500	7 m	6.3 m	5.7 m



Adapterplade til 35,000MAX



Ved montering af 2-vejs ventil på hammerhydraulikken ændres denne til dobbeltvirkende.

40000
Earth Drill

**GRAVEMASKINER
14 TIL 30 TONS**

**PA BOR 700 mm til 2,2 M
diameter**

Momentområde: 28.714-43.071 Nm
Olie trykområde: 160-240 Bar
Olieflowområde: 80-170 lpm
Rotationshastighed: 7-15 rpm

Enhedshøjde: 1411mm
Enhedsdiameter: 406mm
Enhedsvægt: 418 kg

Udgangsaksel: 110 mm Kvadratisk
Udgangsaksel alt: 100 mm Kvadratisk
130 mm Kvadratisk



100 mm Kvadratisk
110 mm Kvadratisk
130 mm Kvadratisk

VEJLEDENE BOREDYBDER*

BOR DIA (mm)	BOREDYBDE I METER**		
	LET	MELLEM	HÅRD
700	9.5 m	8.6 m	7.7 m
750	9 m	8.1 m	7.3 m
800	9 m	8.1 m	7.3 m
900	8.5 m	7.7 m	6.9 m
1000	8 m	7.2 m	6.5 m
1200	7.5 m	6.8 m	6.1 m
1500	7 m	6.3 m	5.7 m
1800	6 m	5.4 m	4.9 m
2000	5 m	4.5 m	4.1 m
2200	4.5 m	4.1 m	3.7 m

Hurtigskiftophæng

Adapterplade til 40,000



Overtryksventil monteret



Ved montering af 2-vejs ventil på hammerhydraulikken ændres denne til dobbeltvirkende.

* Diagrammerne er vejledende. De oplyste data for boredybder kan variere.

** De viste data er opnået under kontrollerede forhold af Auger Torque. Auger Torque kan ikke garantere, at disse forhold kan gentages, og kan derfor ikke drages til ansvar, hvis de oplyste værdier ikke kan opnås.

***Specifikationerne i denne brochure kan ændres uden varsel.

For yderligere oplysninger kontakt din Auger Torque forhandler.

42000M
Earth Drill
MAX

**NYT
PRODUKT**

GRAVEMASKINER 20 TIL 45 TONS

PA BOR 300 mm til 1,8 M diameter

Momentområde: 24.612-42.387 Nm
Olie trykområde: 180-310 Bar
Olieflowområde: 80-225 lpm
Rotationshastighed: 9-26 rpm

Enhedshøjde: 1411mm
Enhedsdiameter: 406mm
Enhedsvægt: 442 kg

Udgangsaksel: 110 mm Kvadratisk
Udgangsaksel alt: 100 mm Kvadratisk
130 mm Kvadratisk



110 mm Kvadratisk

130 mm Kvadratisk

Hurtig-skiftophæng



Adapterplade til 42.000MAX



Ved montering af 2-vejs ventil på hammerhydraulikken ændres denne til dobbeltvirkende.

VEJLEDE BOREDBYDER*

BOR DIA (mm)	BOREDBYDE I METER**		
	LET	MELLEM	HÅRD
300	11.5 m	9.5 m	9.6 m
350	↓	↓	↓
375	11.5 m	10.5 m	9.6 m
400	11 m	10 m	9.1 m
450	11 m	10 m	9.1 m
500	10.5 m	9.6 m	8.7 m
550	10.5 m	9.6 m	8.7 m
600	10 m	9.1 m	8.3 m
700	10 m	9.6 m	8.7 m
750	9 m	8.1 m	7.3 m
800	9 m	8.1 m	7.3 m
900	8.5 m	7.7 m	6.9 m
1000	8 m	7.2 m	6.5 m
1200	7.5 m	6.8 m	6.1 m
1500	7 m	6.3 m	5.7 m
1800	6 m	5.4 m	4.9 m

50000M
Earth Drill
MAX

GRAVEMASKINER 21 TIL 45 TONS

PA BOR 300 mm til 2,4 M diameter

Momentområde: 23.758-47.515 Nm
Olie trykområde: 160-320 Bar
Olieflowområde: 100-280 lpm
Rotationshastighed: 11-30 rpm

Enhedshøjde: 1411mm
Enhedsdiameter: 406mm
Enhedsvægt: 472 kg

Udgangsaksel: 110 mm Kvadratisk
Udgangsaksel alt: 100 mm Kvadratisk
130 mm Kvadratisk



100 mm Kvadratisk

110 mm Kvadratisk

130 mm Kvadratisk

Enkeltstiftophæng



Hurtig-skiftophæng



Adapterplade til 50.000MAX

Ved montering af 2-vejs ventil på hammerhydraulikken ændres denne til dobbeltvirkende.

VEJLEDE BOREDBYDER*

BOR DIA (mm)	BOREDBYDE I METER**		
	LET	MELLEM	HÅRD
300	12 m	10.8 m	9.7 m
350	↓	↓	↓
375	↓	↓	↓
400	12 m	10.8 m	9.7 m
450	11.5 m	10.4 m	9.4 m
500	11.5 m	10.4 m	9.4 m
550	11 m	9.9 m	8.9 m
600	11 m	9.9 m	8.9 m
700	10.5 m	9.5 m	8.6 m
750	10 m	9 m	8.1 m
800	10 m	9 m	8.1 m
900	9.5 m	8.6 m	7.7 m
1000	9 m	8.1 m	7.3 m
1200	8.3 m	7.5 m	6.8 m
1500	7.5 m	6.8 m	6.1 m
1800	6.5 m	5.9 m	5.3 m
2000	5.8 m	5.2 m	4.7 m
2200	5.3 m	4.8 m	4.3 m
2400	4.8 m	4.3 m	3.9 m

OVERSIGT JORDBOR

Alle tekniske detaljer på jordbor, forlængere og sliddele forefindes i jordborsspecifikationsbrochuren.

PA BOR

PA bor er med lav sneghældning og ekstra lange sneglvindinger for effektiv fjernelse af jord. Borene kan leveres i 2,3 og i 3,3 meters længde. Borene fås med jordtænder eller klippetænder.

Fås i følgende diameter:

300mm	450mm	600mm	800mm	1.2M	2M
350mm	500mm	700mm	900mm	1.5M	2.2M
400mm	550mm	750mm	1M	1.8M	2.4M

Ønskes bor over 1,5 meter i diameter kontakt venligst din forhandler.

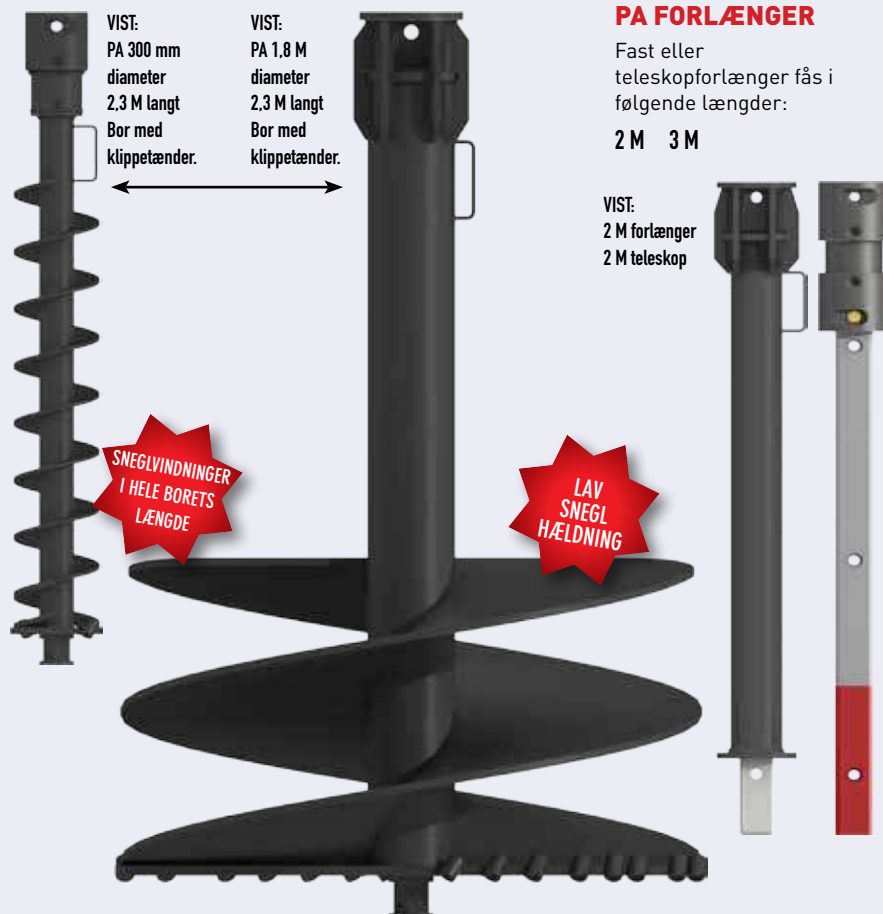

PA FORLÆNGER

Fast eller teleskopforlænger fås i følgende længder:

2 M 3 M

VIST:
2 M forlænger
2 M teleskop



Auger Torque Europe Region

Auger Torque Europe Ltd

Cheltenham - United Kingdom

Phone: +44 (0)1451 861 652 Fax: +44 (0)1451 861 660

Email: sales@augertorque.com

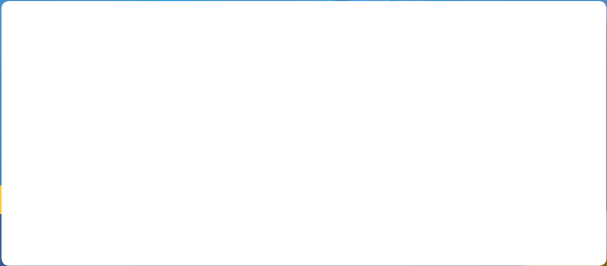

Produkter og specifikationer kan ændres uden varsel.

Det er muligt at alle produkter ikke markedsføres i dit land.

AUGER TORQUE, SHOCK LOCK™, NDS™ og AUGER TORQUE LOGO er varemærker fra Auger Torque Europe Ltd © 2013 Auger Torque Europe Ltd. Alle rettigheder forbeholdes.



Importør
Ankerløkken Danmark A/S
www.ankerlokken.dk

